

Fast Bike

160.661

Montážny návod

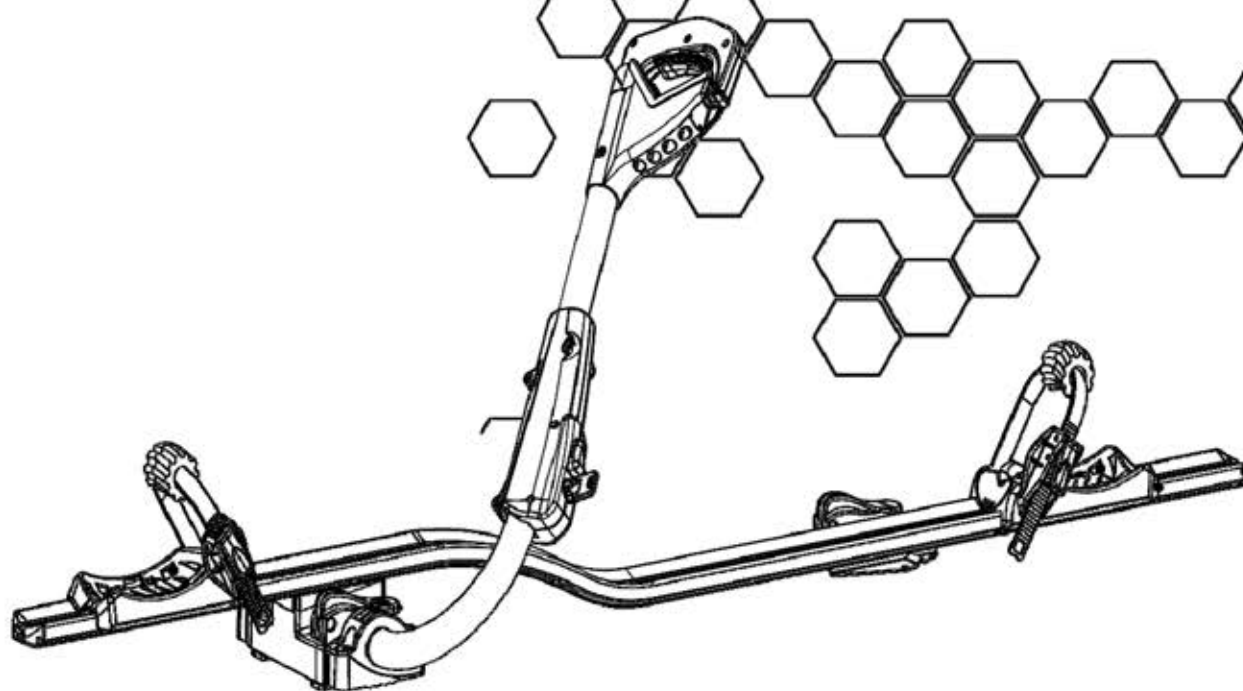

- IT Portabici da tetto
- EN Roof-mounted bike carrier
- FR Porte vélo de toit
- DE Dachfahrradträger
- ES Portabicicletas de techo
- SK Strešný nosič bicykla



ISO PAS 11154-06



Max 20 Kg

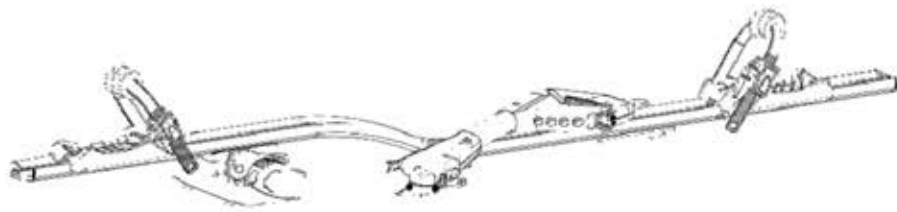

- PT024 x1
- 5116640 x1
- 5116660 x2
- PT006 x2
- PT005 x1
- x3
- x2



4008710
x1



1013300
x1



OPTION: 160.850



300010
x3



5732650
x1



5732680
x2

PAG 14



1

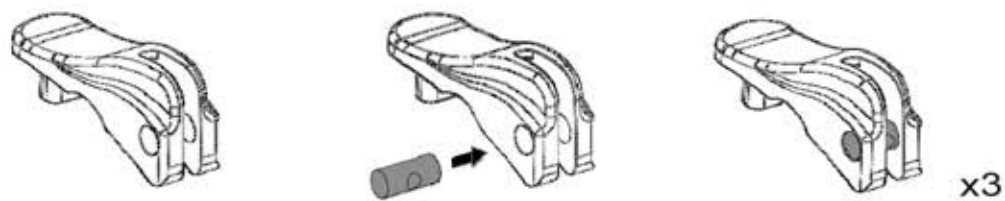

2

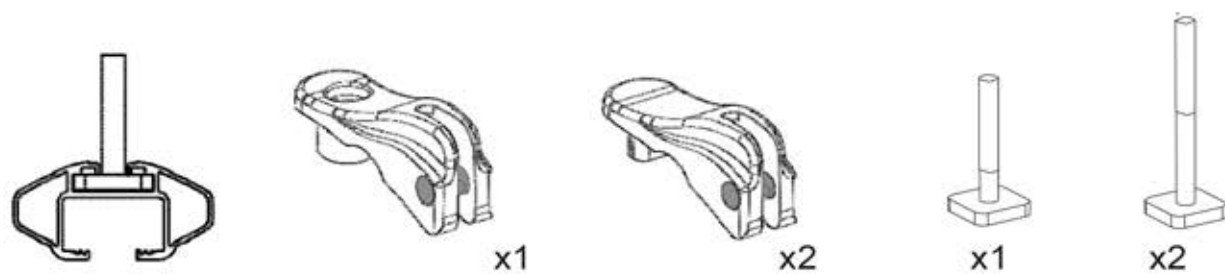

3

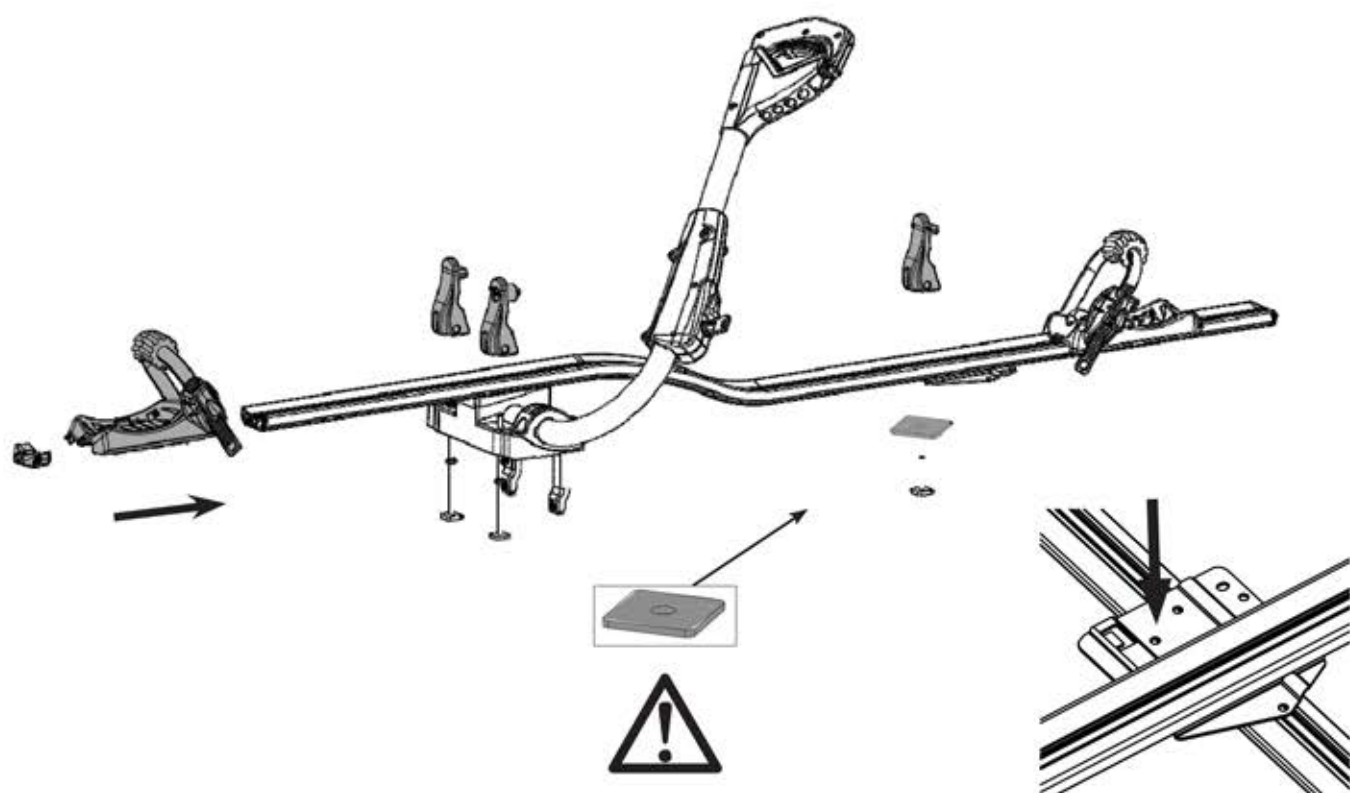

4

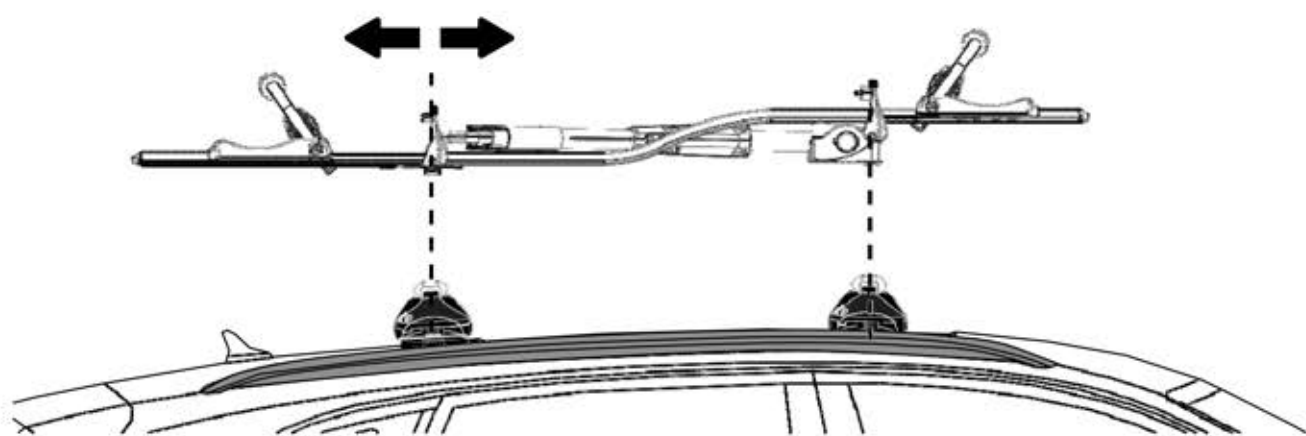

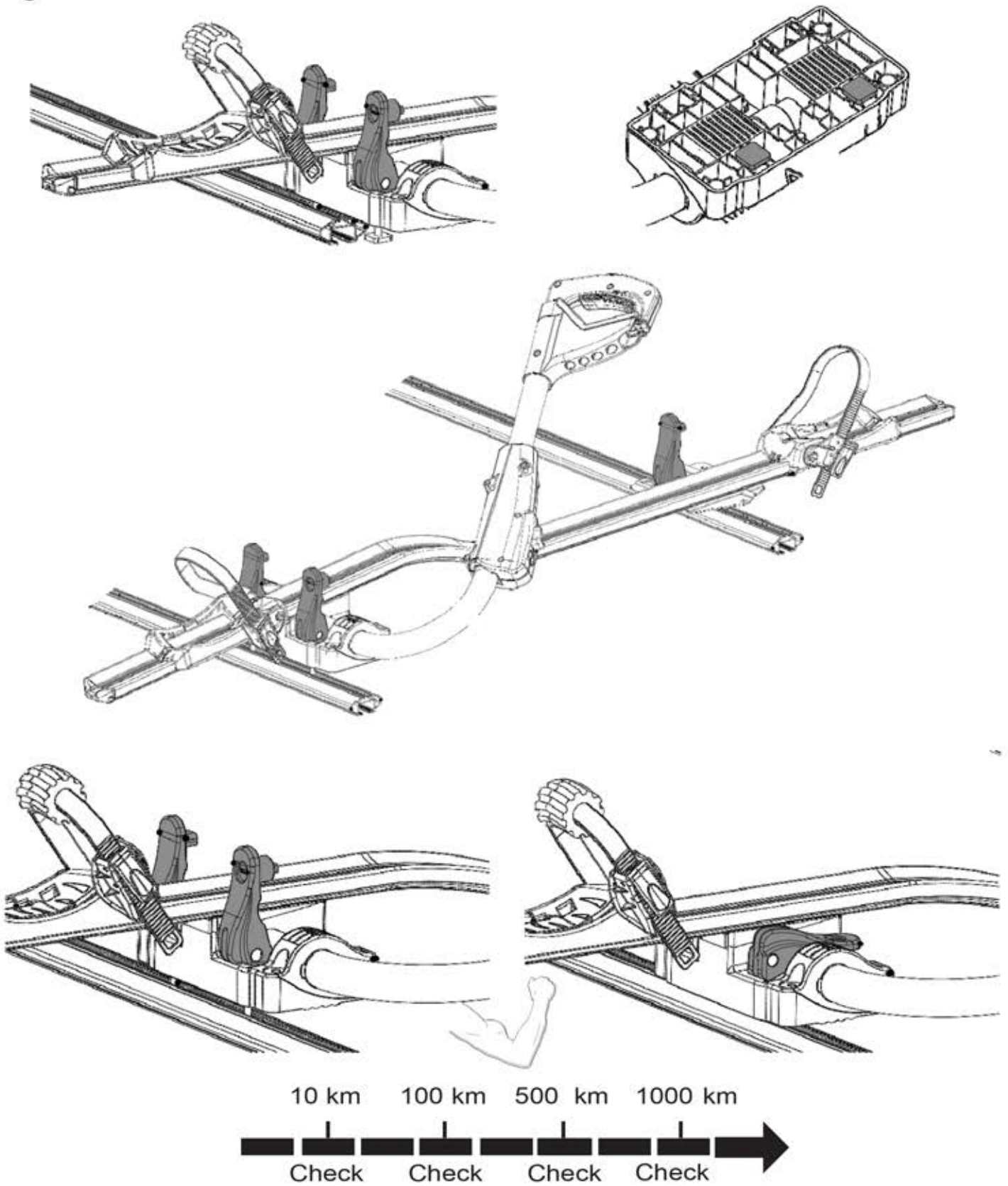

Pred každou jazdou a počas nej skontrolujte správne zaistenie skrutiek.

Antes y durante cada golpe, compruebe que los tornillos de fijación de las barras de soporte estén correctamente apretados.

Check the correct locking of the screws before and during every journey.

Verificare la corretta chiusura delle viti di fissaggio delle barre portatuto prima e durante ogni viaggio.

Prüfen Sie vor und während jeder Fahrt, ob die Befestigungsschrauben der Trägerstangen korrekt angezogen sind.

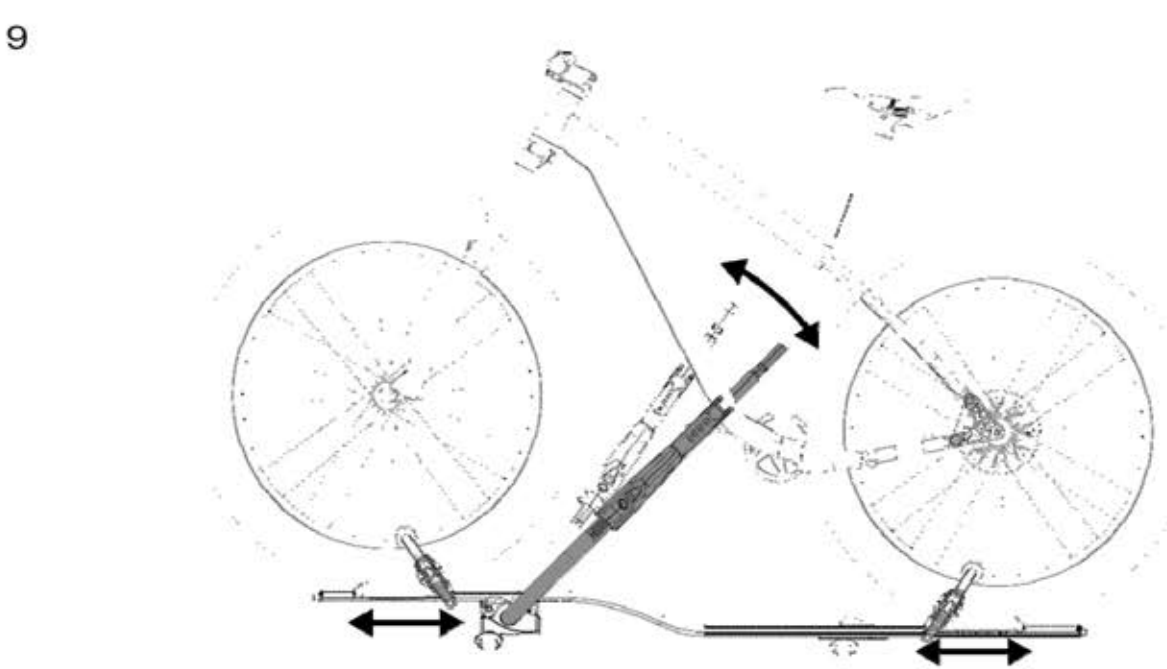
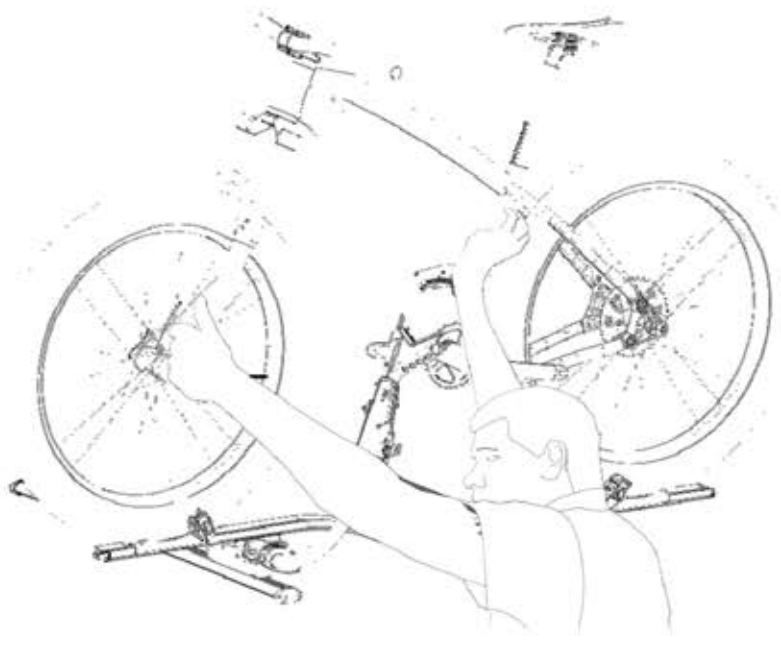
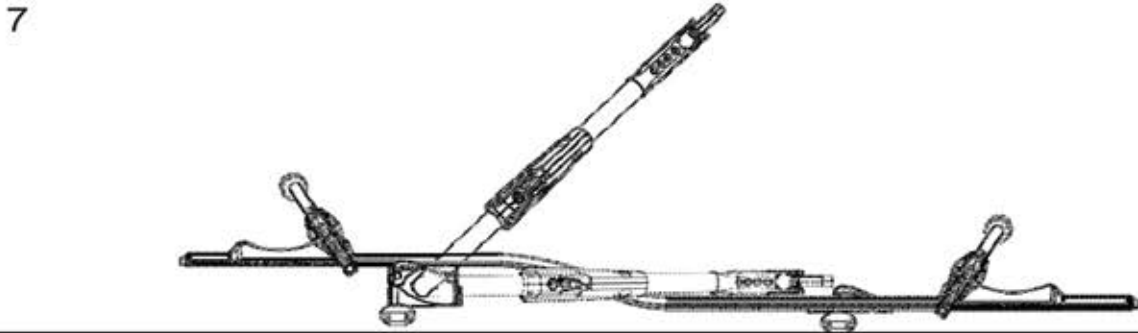
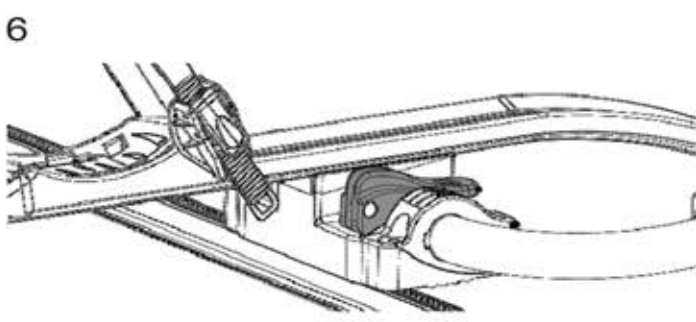

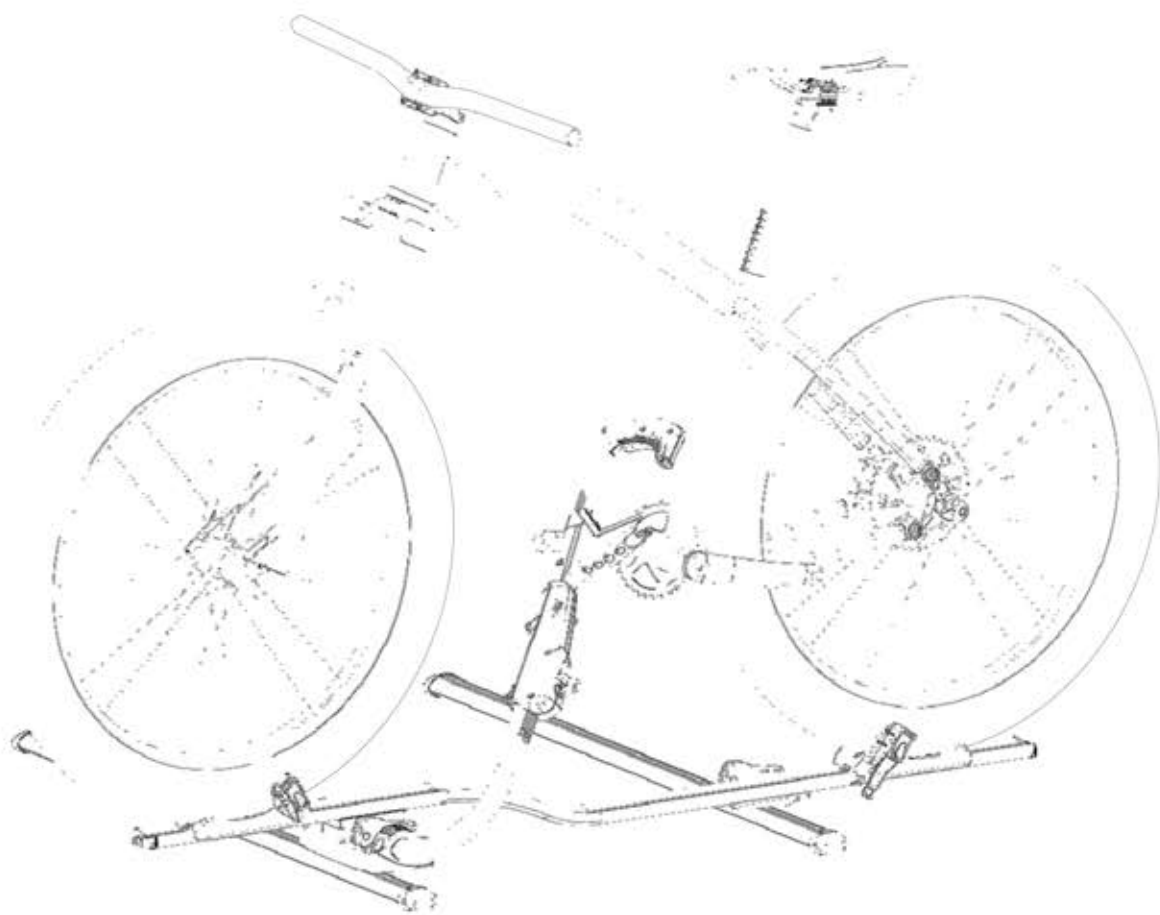
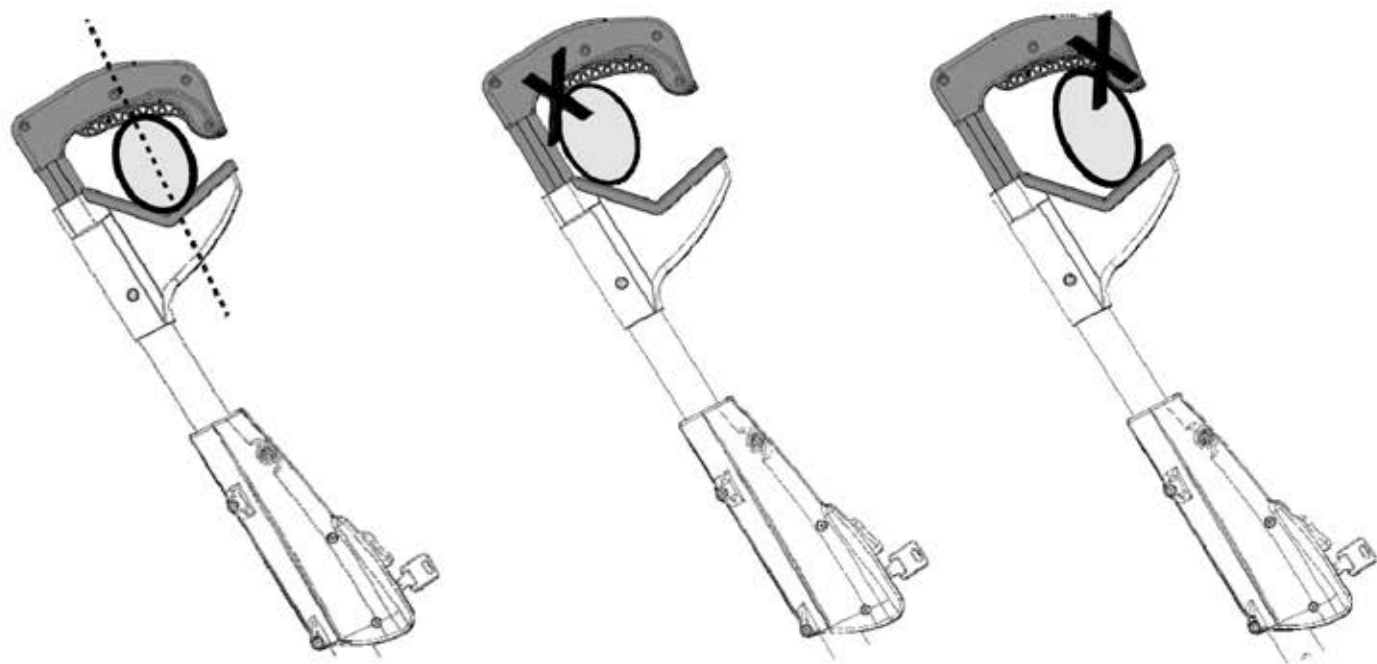

12

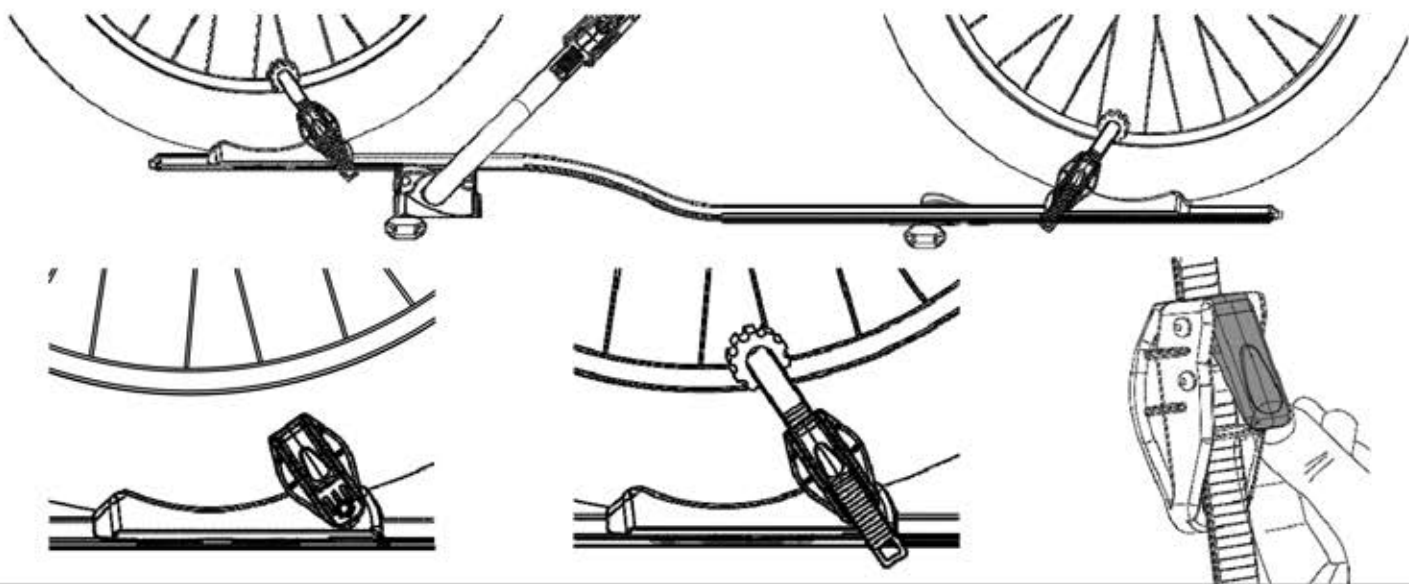

13

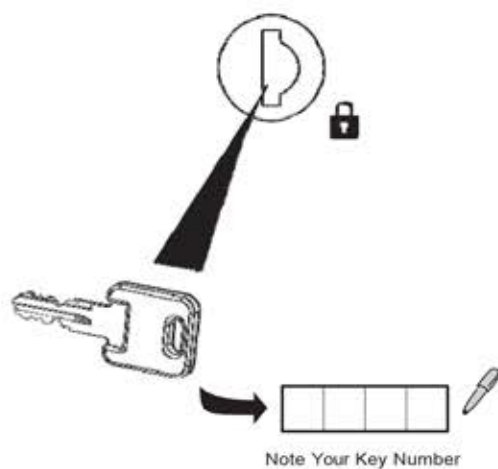
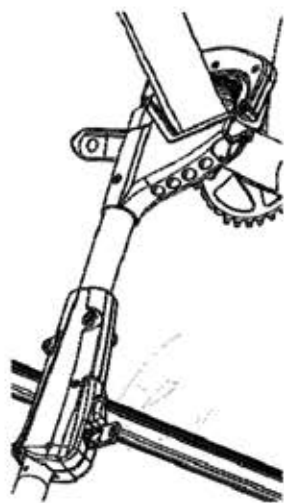
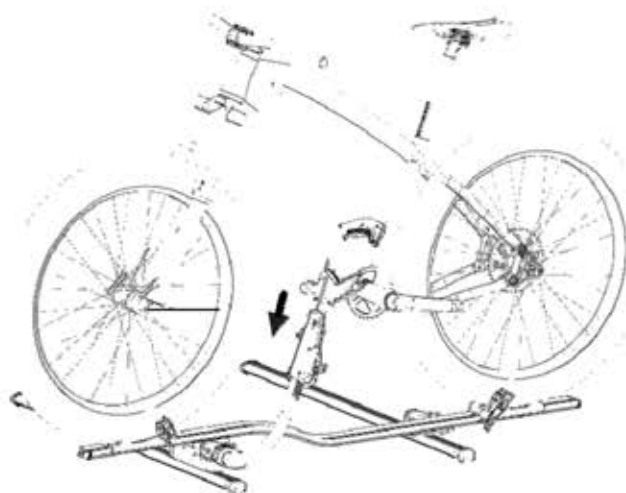

Klíč je možné vybrať len vtedy, keď je zámok uzamknutý.

La llave sólo puede ser retirada cuando la cerradura está cerrada.

La chiave può essere rimossa solo quando la serratura è chiusa.

The key can only be removed when the lock is closed.

Können Sie den Schlüssel nur abziehen, wenn das Schloss geschlossen ist.

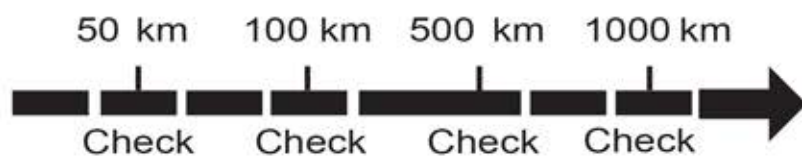

Pred každou jazdou a počas nej skontrolujte upevnenie uchytenia bicykla a správne zaistenie skrutiek strešného nosiča.

Comprueba la correcta sujeción de la bicicleta y el correcto apriete de los tornillos de fijación de la barra del techo antes y durante cada viaje.

Verificare il corretto fissaggio della bici e la corretta chiusura delle viti di fissaggio delle barre portatutto prima e durante ogni viaggio.

Check the bike fitting mounting, and a correct locking of the screws of the roof bars before and during every journey.

Überprüfen Sie vor und während jeder Fahrt die korrekte Befestigung des Fahrrads und das korrekte Anziehen der Befestigungsschrauben der Dachträger.

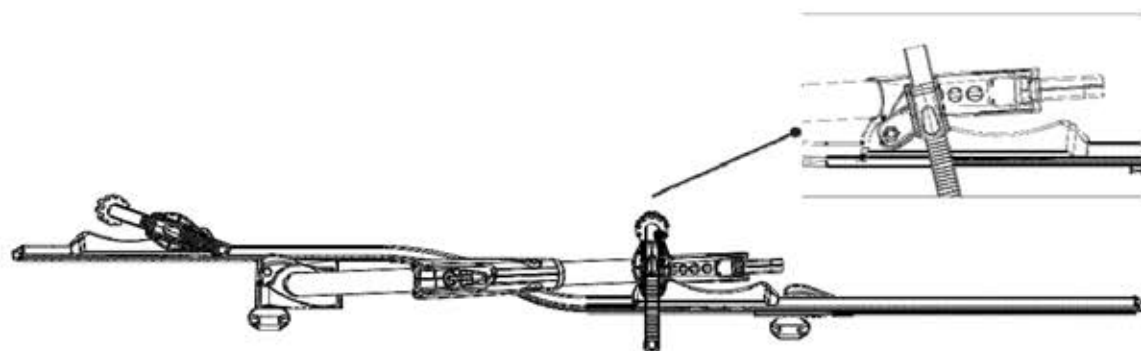
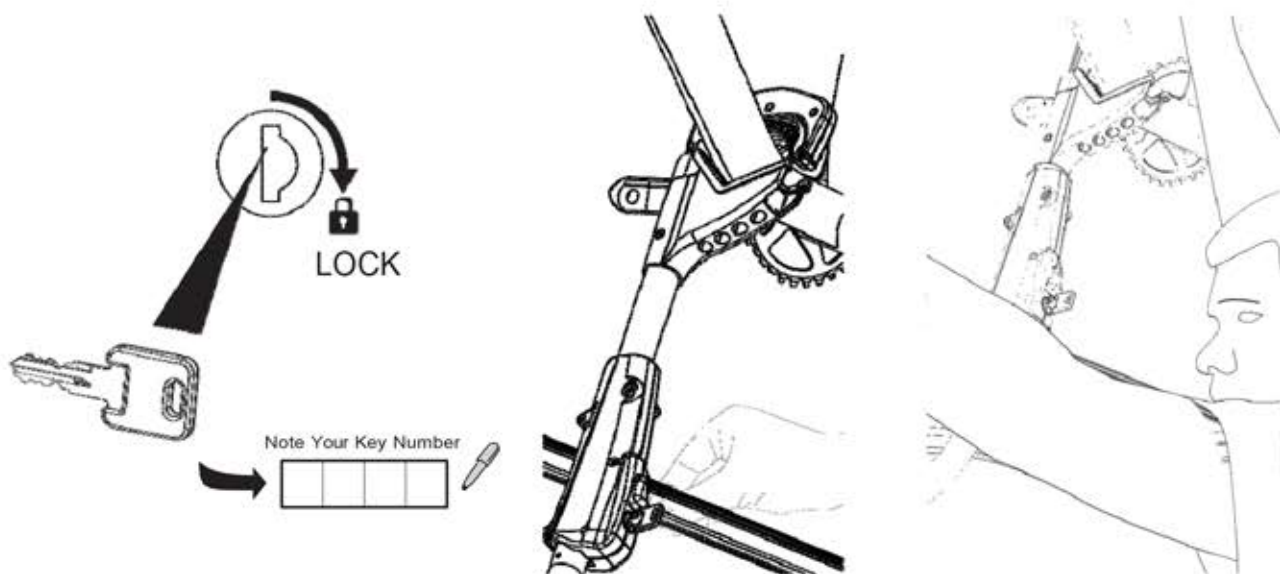
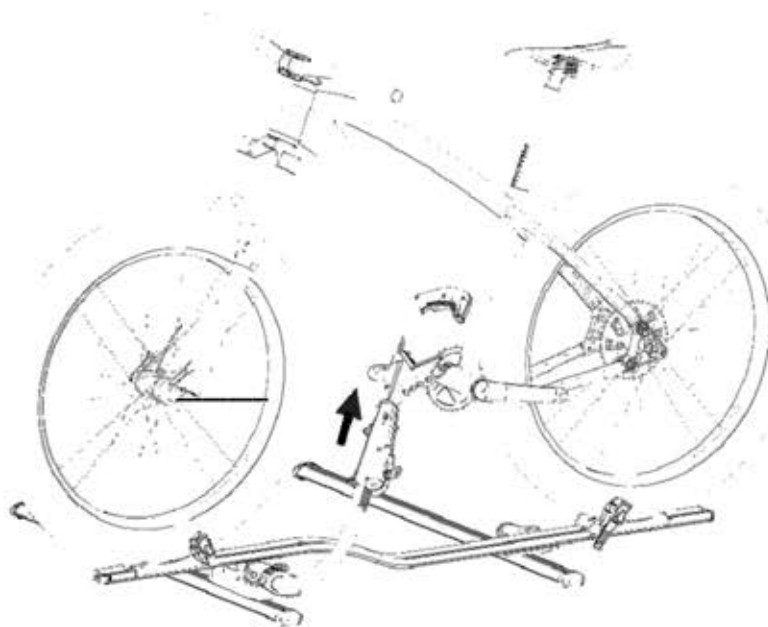
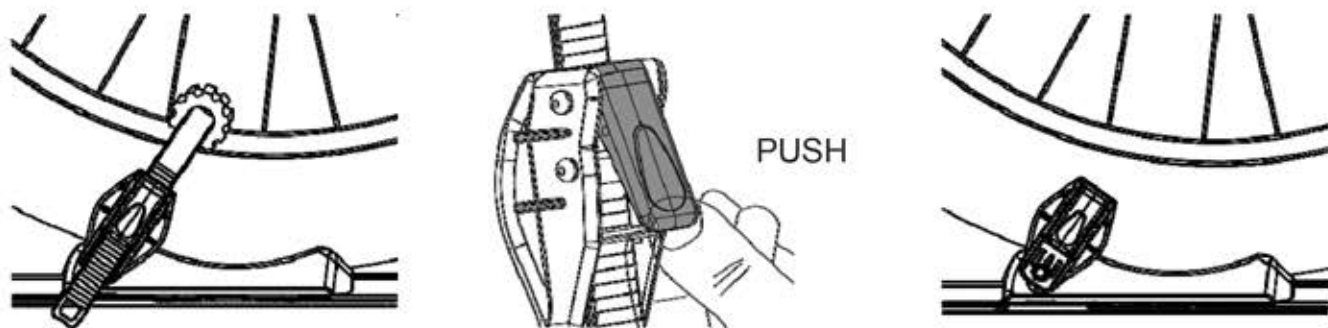

Left-hand fitting – L'avostranná montáž - Montaggio a sinistra -
Montaje a izquierda- Montáž z lewej - Montage Links

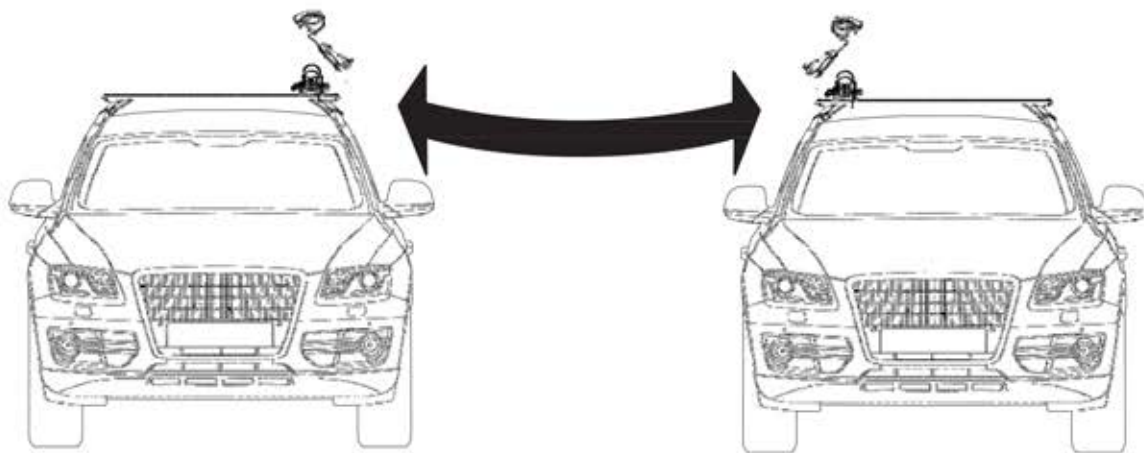

17

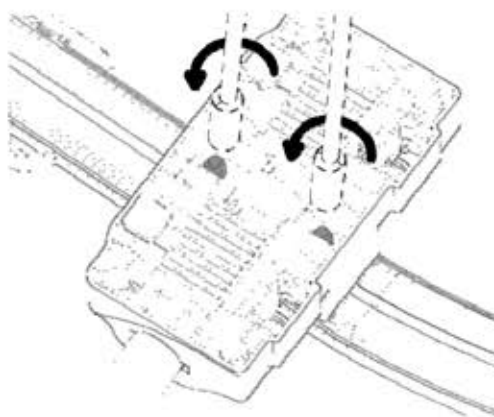
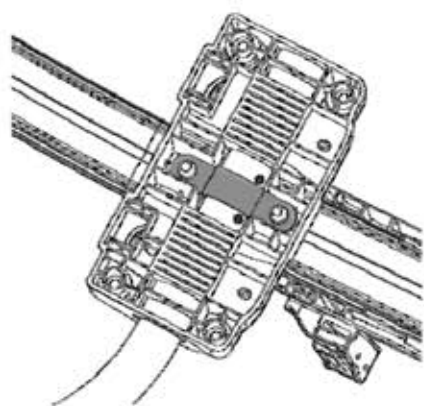

Not Included

18

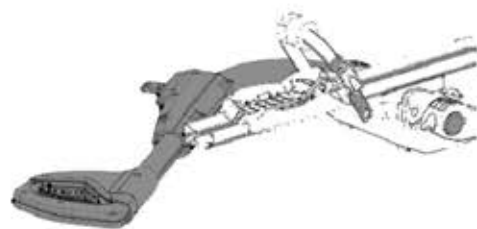
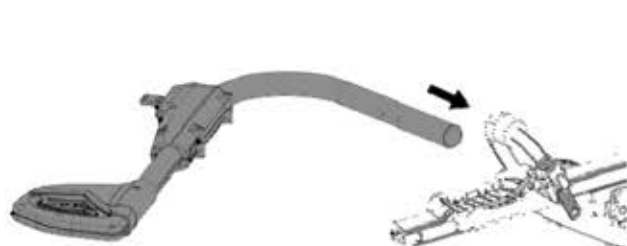
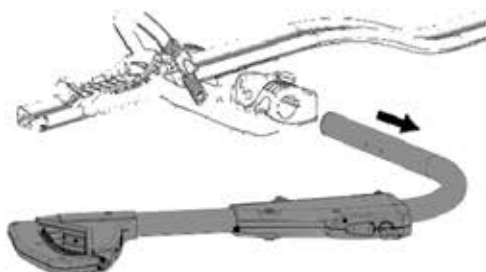
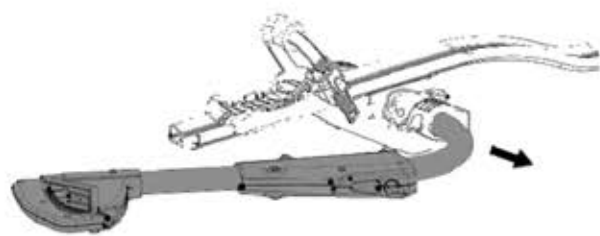

19

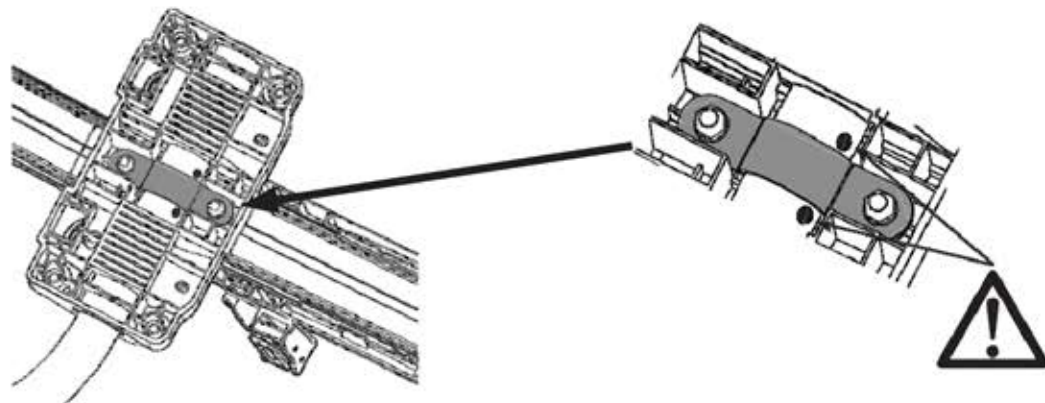

20

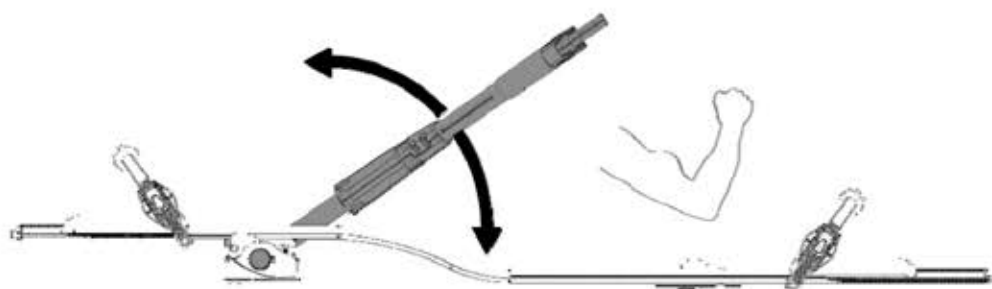
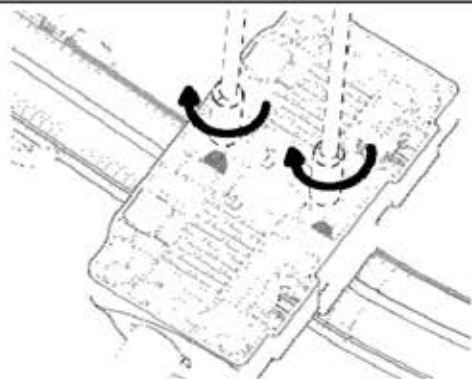

21

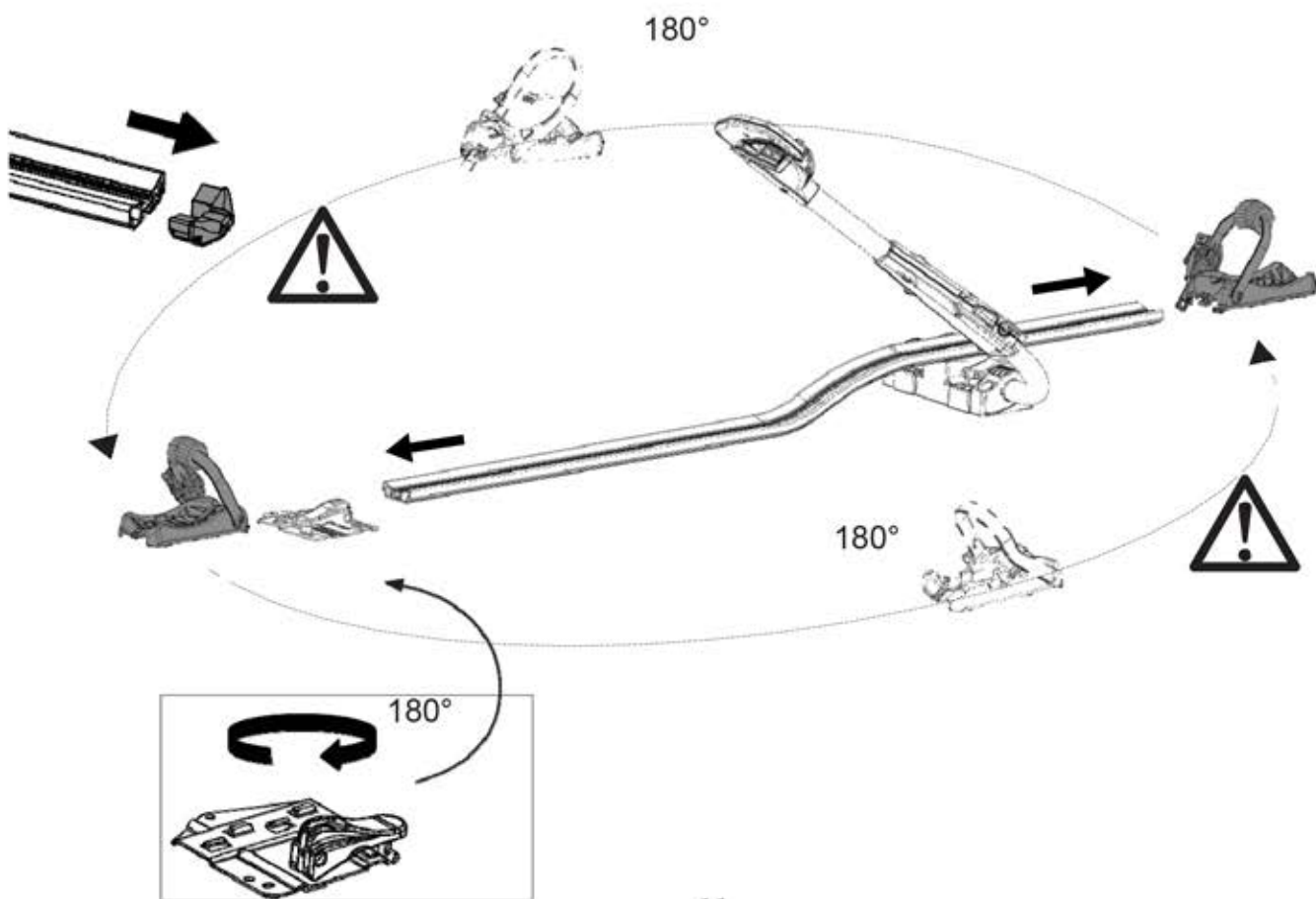

22

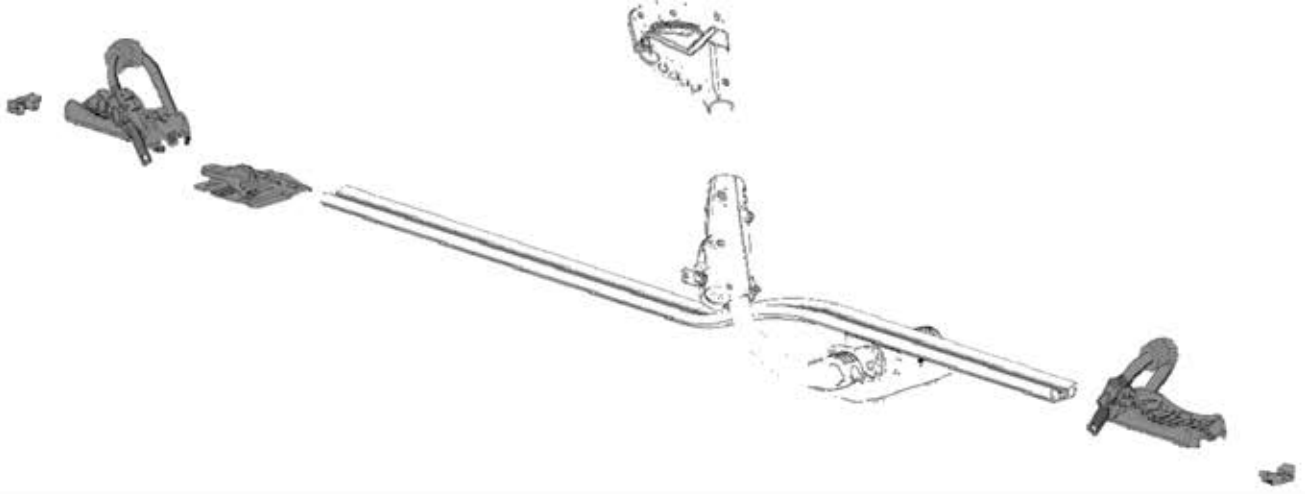

23

OK

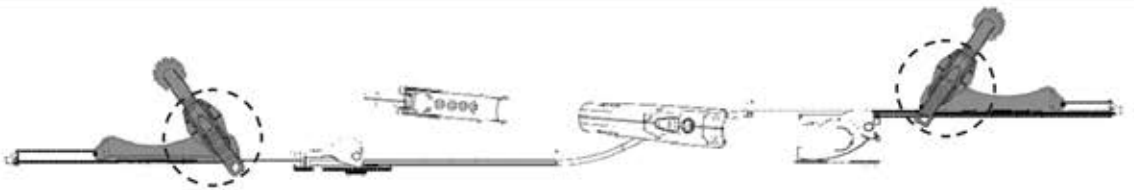

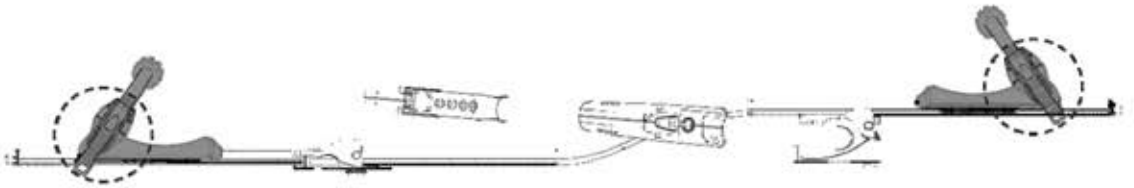
NO

24

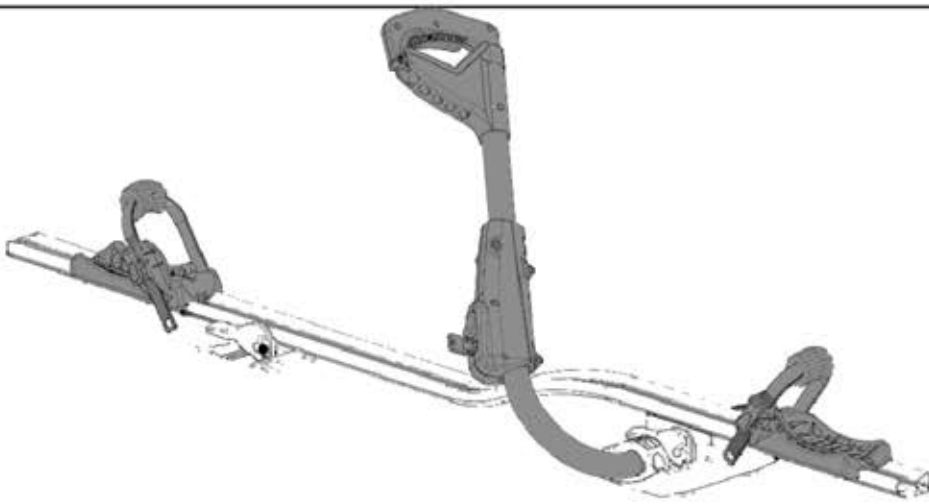

Náhradné diely - Ricambi - piezas de repuesto - Spare Parts - Ersatzteile
Części zamienne - Peças de reposição - Vervangingsonderdelen



4008710



4008720

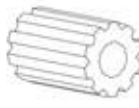

1007600



1013300



PT016



PT024



5116640



5116660



PT006



PT005



162100001



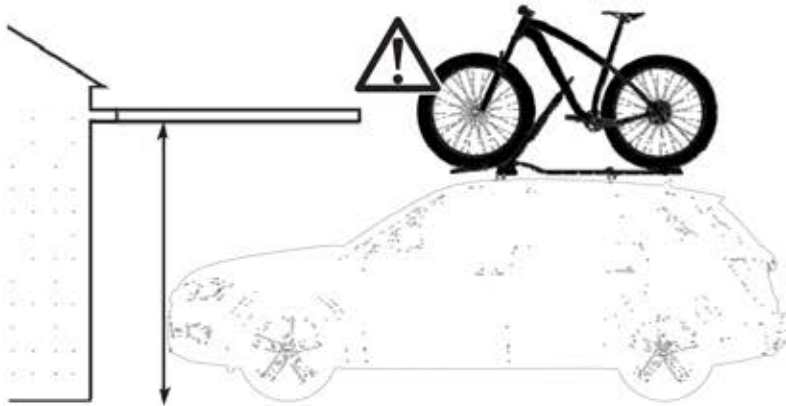
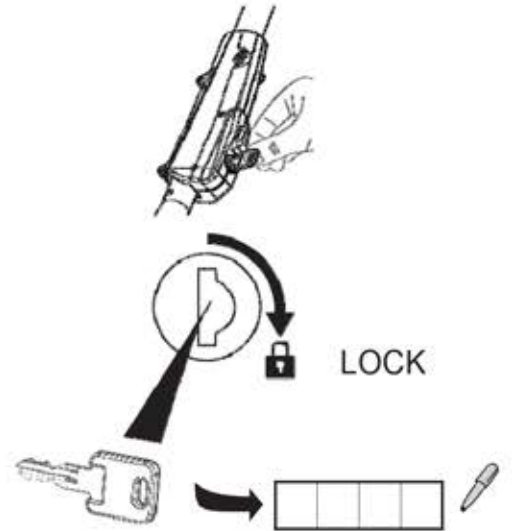
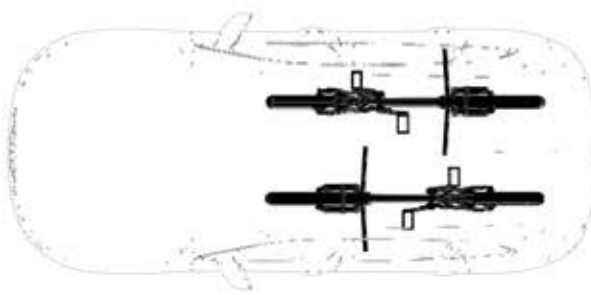

Pri strešnom nosiči bicyklov dávajte pozor na výšku auta.

Preste atención a la altura del vehículo equipado con un portabicicletas.

Prestare attenzione all'altezza del veicolo equipaggiato di portabici.

Pay attention to car height with roof bike carrier.

Achten Sie auf die Höhe des mit Fahrradträgern ausgerüsteten.



OPTION 160850 : Fitting for steel bars, Montáž na oceľové priečniky

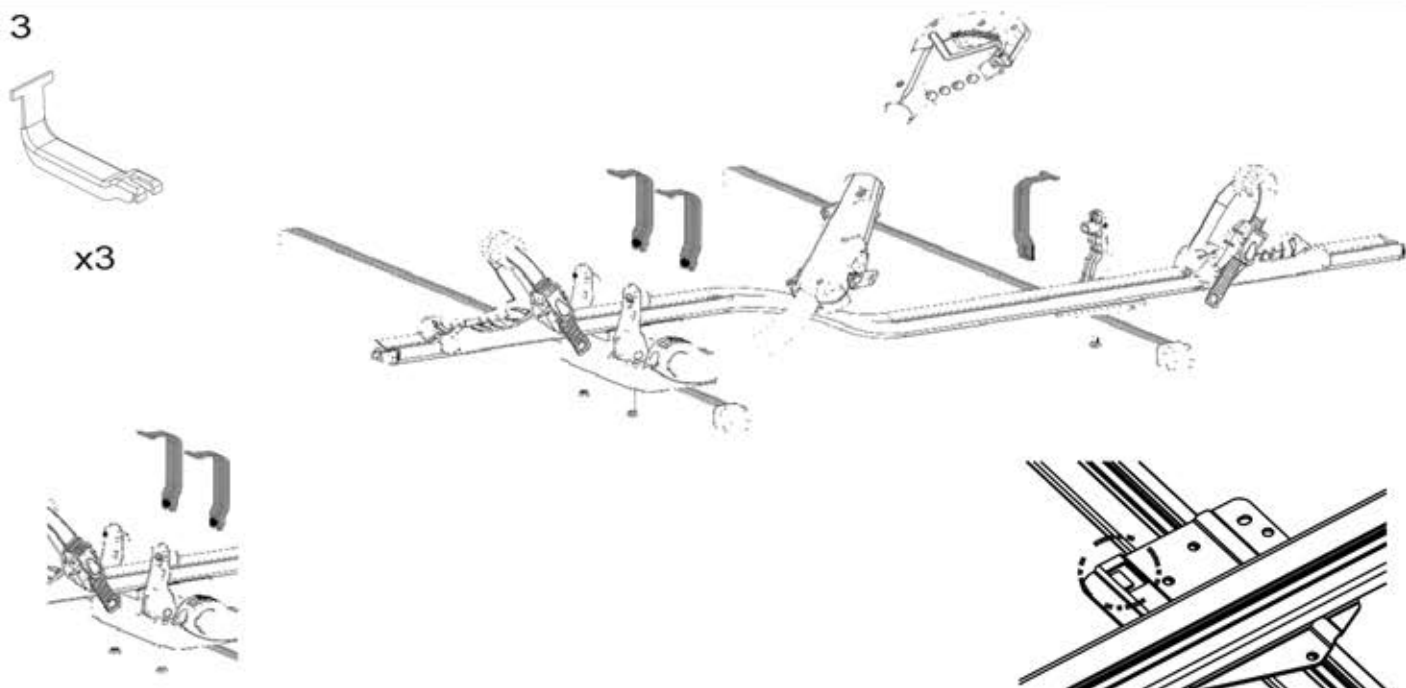
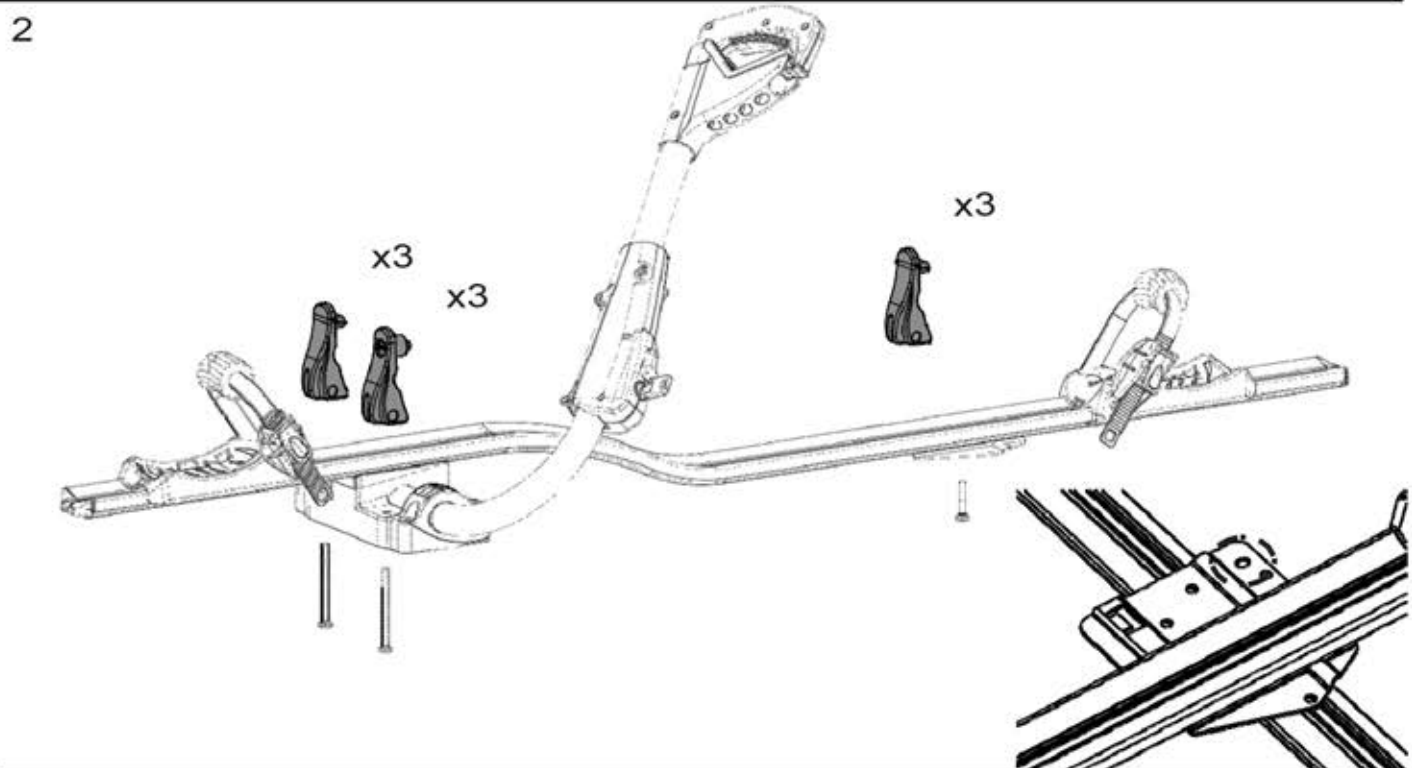
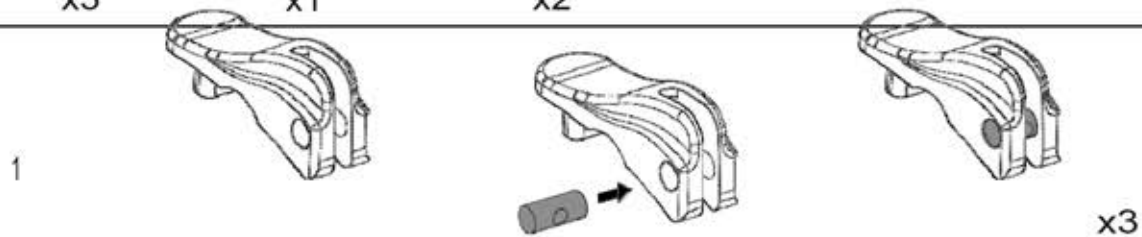
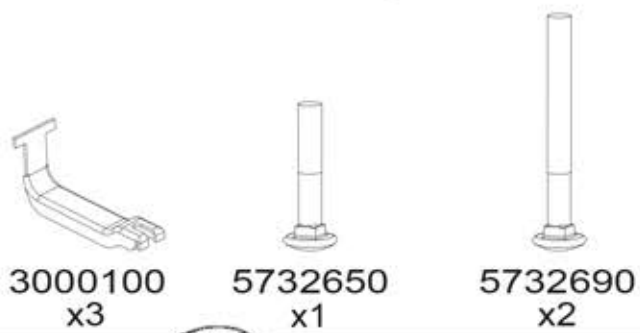

4

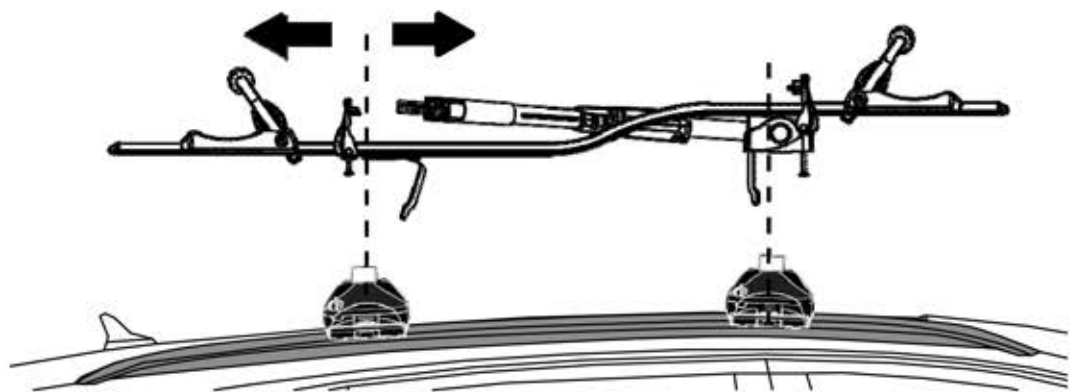

5

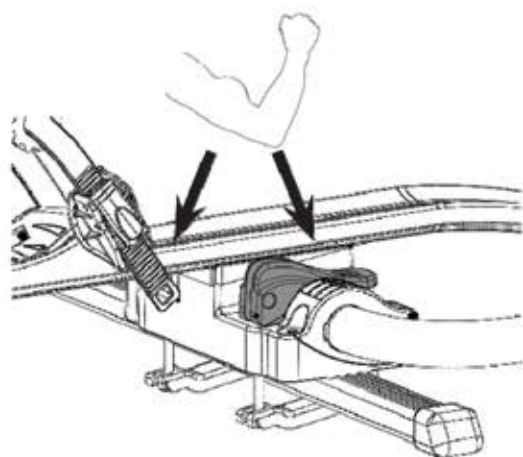
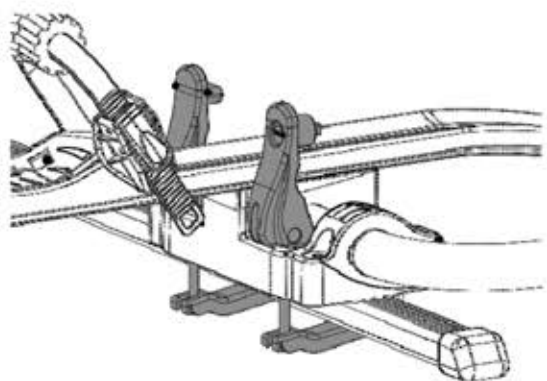
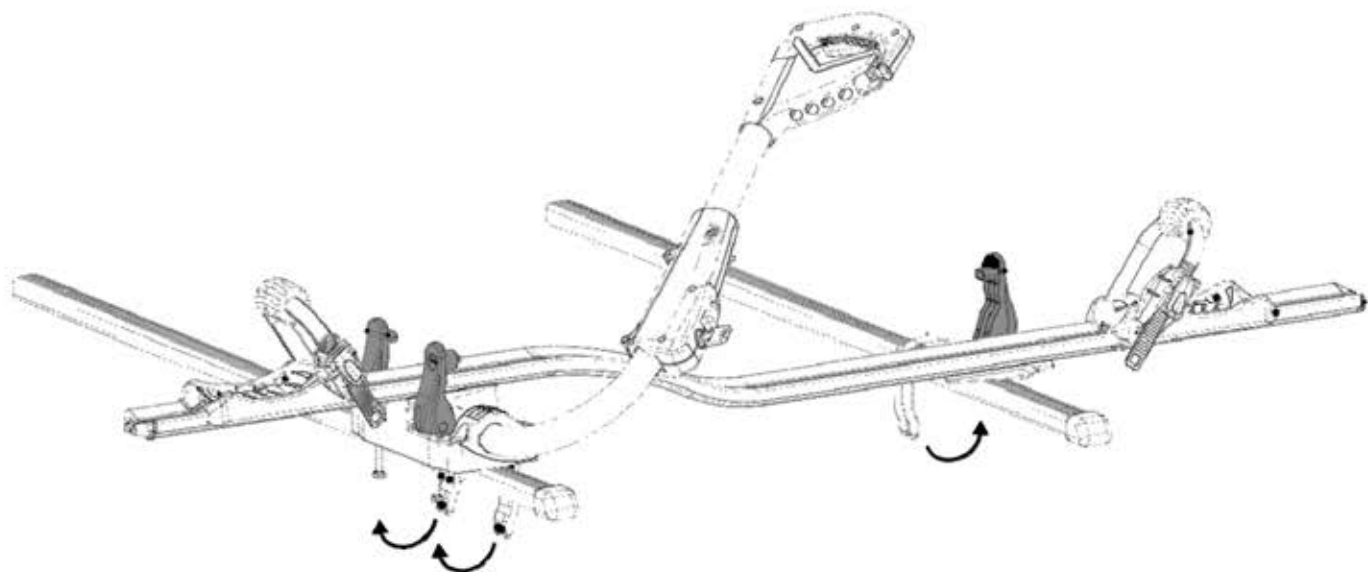

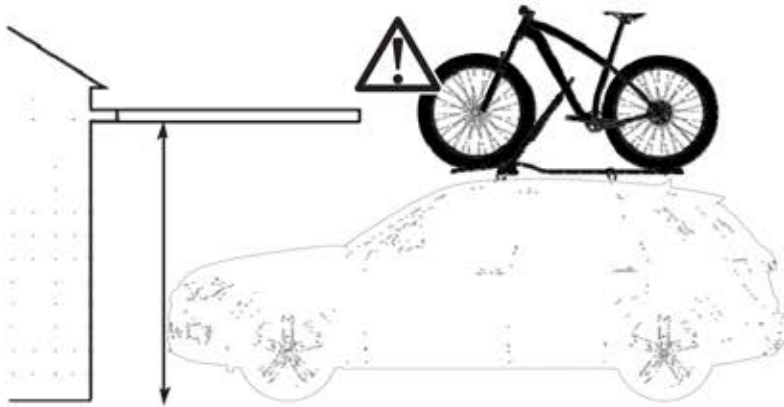
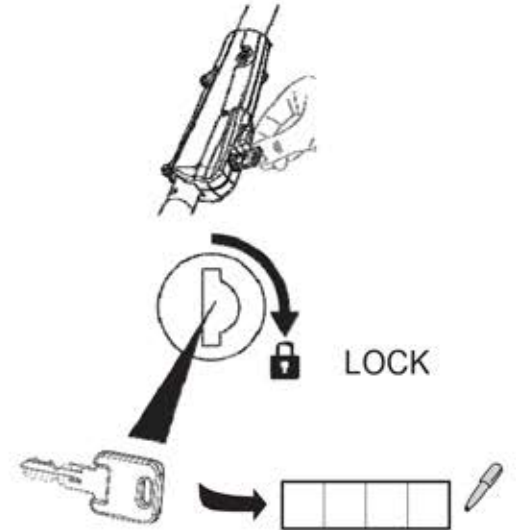
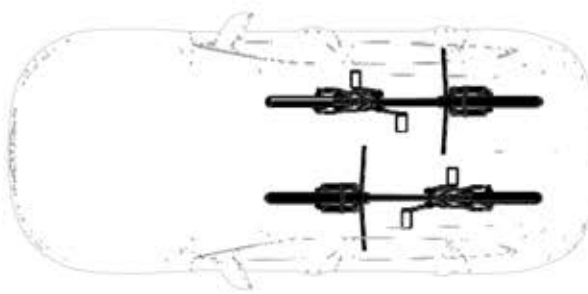

Pri strešnom nosiči bicyklov dávajte pozor na výšku auta.

Preste atención a la altura del vehículo equipado con un portabicicletas.

Prestare attenzione all'altezza del veicolo equipaggiato di portabicici.

Pay attention to car height with roof bike carrier.

Achten Sie auf die Höhe des mit Fahrradträgern ausgerüsteten.



Všeobecné informácie

•Spoločnosť Green Valley nezodpovedá za zranenia osôb, škody na huteľnom alebo nehnuteľnom majetku, ziskovú stratu ani za akúkoľvek stratu alebo škodu spôsobenú nesprávnou montážou alebo používaním

nosiča vrátane, ale nie výhradne montáže alebo používania v rozpore s návodmi na montáž a prevádzku alebo iných ústnych či písomných pokynov od spoločnosti Green Valley alebo jej zástupcu.

•Nosič ani jeho súčasti sa nesmú byť žiadnym spôsobom upravovať.

•V prípade otázok týkajúcich sa používania a obmedzení nosiča kontaktujte svojho predajcu alebo obchodného zástupcu spoločnosti Green Valley. Pred montážou a používaním nosiča si dôkladne prečítajte všetky pokyny a informácie o záruke.

Montáž

•Prečítajte si návod na montáž a uistite sa, že máte k dispozícii všetky potrebné súčasti nosiča.

•Dôkladne si prečítajte a dodržujte montážne pokyny a zoznam odporúčaní, ak je priložený. Dodržujte príslušnú sekvenciu bodov 1, 2, 3 atď. a postupujte v danom poradí.

•Nepokúšajte sa namontovať nosič inak, ako je uvedené v príslušných montážnych pokynoch.

Náklad

•Podľa špecifikácií v montážnych pokynoch sa maximálna hmotnosť nákladu nosiča nesmie prekročiť. Odporúčaná maximálna nosnosť pre samotné vozidlo má navyše vždy prednosť pred nosnosťou uvedenou v

montážnych pokynoch. Vždy sa musí použiť nižšia odporúčaná maximálna nosnosť, ktorá sa nesmie prekročiť.

•Maximálna hmotnosť nákladu nosiča sa podľa montážnych pokynov vzťahuje tak na idúce, ako aj na zaparkované vozidlá.

•Náklad musí byť dôkladne zaistený. Nie je možné použiť elastické laná.

•Skontrolujte a neprekračujte maximálnu hmotnosť na bicykel uvedené v montážnych pokynoch.

•Pri nakladaní bicyklov na nosiče s montážou na zadné dvere alebo na ťažné zariadenie sa najbližšie k autu umiestňujú najväčšie a najťažšie a následne menšie a ľahšie bicykle.

•Nosič je konštruovaný na náklad výlučne štandardných bicyklových rámov. Tandemové bicykle sa na nosiči nesmú prevážať. Vždy skontrolujte a neprekračujte maximálnu veľkosť bicyklového rámu (priemer) uvedenú v montážnych pokynoch.

•V prípade bicyklov s karbónovými rámmi alebo vidlicami sa o možnosti použitia nosiča vždy poraďte s výrobcou bicykla alebo zástupcom výrobcu.

•Spoločnosť Green Valley nezodpovedá za žiadne škody na karbónových rámoch alebo vidliciach spôsobené počas montáže a/alebo používania nosiča.

•Všetky ľahko odnimateľné časti bicyklov, ako sú napríklad kryty bicyklov, detské sedačky, košíky, zámky (ak nie sú namontované natrvalo) a cyklo pumpy, sa musia pred prepravou demontovať. Tieto časti sa môžu počas prepravy odpojiť vplyvom zvýšeného odporu vzduchu a vibrácií a môžu predstavovať nebezpečenstvo pre ostatných účastníkov cestnej premávky.

•Ak je vozidlo vybavené funkciou automatického otvárania kufru alebo zadných dverí, musí sa po montáži nosiča na zadné dvere táto funkcia vypnúť a kufr otvorit' manuálne, aby sa zabránilo škodám na vozidle a/alebo nosiči.

•V prípade potreby musí byť náklad namontovaný spolu s vhodnými svetlami a výstražnými prvkami podľa miestnych právnych predpisov.

•V prípade vozidla s prvým typovým schválením od 1. októbra 1998 nosič s montážou na zadné dvere a/alebo náklad nesmú zakrývať tretie brzdoé svetlo. Toto svetlo musí byť viditeľné z nasledujúcich

polôh: - 10 Stupňov naľavo a napravo od pozdĺžnej osi vozidla, - 10 Stupňov nad a 5 stupňov pod horizontálnou osou. Ak tieto hodnoty nie sú splnené, musí byť namontované doplnkové náhradné brzdoé svetlo. Používanie nosiča musí byť v súlade s právnymi predpismi štátu.

•Vo vozidle, v ktorom je namontovaný nosič, uschovajte montážne a bezpečnostné pokyny a (ak je to potrebné) typové schválenie EHK.

Dôležité informácie pre nosiče s montážou na ťažné zariadenie

•Nosič s montážou na ťažné zariadenie nie je vhodný pre ťažné zariadenia vyrobené výlučne z hliníka alebo GGG40 (liatina).

•Ťažné zariadenie a jeho valcovitá súčasť v dĺžke 2 cm pod ním musia byť vyrobené z ocele. Držiak na ťažné zariadenie môže byť vyrobený z hliníka.

•Kombinovaná hmotnosť nosiča a náklady nesmú nikdy prekročiť povolenú kapacitu ťažného zariadenia. Informácie o kapacite sa nachádzajú na štítku vedľa ťažného zariadenia alebo v informačnej brožúre

vozidla.

•Vždy skontrolujte, či nie je ťažné zariadenie špinavé, masné alebo poškodené. Niektorí výrobcovia ťažných zariadení pokrývajú svoje výrobky ochrannou fóliou alebo vrstvou. Táto fólia sa musí pred používaním nosiča odstrániť, pretože by mohla pôsobiť nepriaznivo na trenie a stabilitu.

•Pred odchodom je nutné skontrolovať fungovanie svetiel. Ak na nosiči používate hmlové svetlá, uistite sa, že nie sú súčasne zapnuté hmlové svetlá na vozidle. Hmlové svetlá vozidla sa zvyčajne pri zistení pripojenia automaticky vypnú. Skontrolujte, či je to tento prípad.

•Ak sa nosič na ťažnom zariadení hýbe alebo ak sa pri používaní upevňovacej rúčky znižuje sťahovacia sila, musí byť sťahovacia sila ťažného zariadenia upravená v súlade s montážnymi pokynmi. V prípade potreby kontaktujte obchodného zástupcu spoločnosti Green Valley.

•Ak má nosič nakláňací mechanizmus na ľahký prístup ku kufru, uistite sa, že je mechanizmus počas prenosu bezpečne zablokovaný v prenosnej pozícii.

•Dodržujte bezpečnú vzdialenosť medzi nosičom alebo bicyklami a výfukom, aby ste predišli poškodeniu nosiča a/alebo bicyklov teplotou. Horúci výfuk a/alebo horúci výfukový plyn môže poškodiť súčasti nosiča a/alebo bicyklov. Na niektorých vozidlách sa vyžaduje predĺženie výfuku. V prípade pochybností o požiadavkách na vaše vozidlo kontaktujte obchodného zástupcu spoločnosti Green Valley.

Dôležité informácie o nosičoch s montážou na zadné dvere

•Nikdy nemontujte nosič, ak má vozidlo ďalší alebo doplnkový zadný spoiler (aj ak sa model vozidla odporúča v používateľskej príručke spoločnosti Green Valley, pozrite nižšie).

•Pred montážou nosiča vždy skontrolujte najnovšie odporúčania pre vaše vozidlo v používateľskej príručke spoločnosti Green Valley na stránkach www.GreenValley.com (Buyer's Guide).

•Nové alebo aktualizované odporúčania môžu byť pre vaše vozidlo publikované až po vydaní týchto pokynov. Ak vaše vozidlo nie je v zozname používateľskej príručky spoločnosti Green Valley, môže to byť spôsobené nasledujúcimi dôvodmi: Vaše vozidlo má plastový, slabý alebo veľký spoiler, Vaše vozidlo má plastové, sklenené alebo otvorené zadné dvere, Výrobca automobilov nepovoľuje používanie nosičov na zadné dvere, Vaše vozidlo je novinkou na trhu (v predaji menej ako šesť mesiacov). Najnovšie informácie sú k dispozícii na stránkach www.GreenValley.com.

•Výrobcovia automobilov predávajú svoje modely vozidiel s rozdielnym vybavením v rôznych krajinách vo svete, napr. na zadných dverách môže byť pridaná chrómová časť alebo spoiler. Na takýchto typoch vozidiel sa nosiče na dvere nesmú používať, a to aj v prípade, že je model vozidla schválený v používateľskej príručke spoločnosti Green Valley.

•Spoločnosť Green Valley nezodpovedá za žiadne škody alebo straty spôsobené neúplnými alebo neaktuálnymi informáciami v používateľskej príručke spoločnosti Green Valley v dôsledku regionálnych rozdielov

vo vybavení vozidla.

•Nezabudnite, že po montáži nosiča na zadné dvere pravdepodobne nebude možné používať zadný stierač. Funkcia stierača sa musí vypnúť (napr. odstránením poistky – skontrolujte informačnú brožúru vozidla) alebo sa musí byť stierač odstránil. Na vozidlách s automatickými stieračmi sa táto funkcia musí po montáži nosiča na zadné dvere úplne odpojiť. V prípade otázok kontaktujte predajcu vozidla alebo servisné stredisko.

•Pred montážou nosiča na zadné dvere vždy vyčistite povrch a okraje zadných dverí.

•Z dôvodu rizika poškodenia vozidla nie je povolené otvárať batožinový priestor vozidla, keď je nosič bicyklov s montážou na zadné dvere vozidla naložený bicyklami namontovaný na batožinový priestor vozidla. Pred otvorením batožinového priestoru vozidla musí byť nosič bicyklov prázdny.

Charakteristika a obmedzenia počas riadenia

•Pravidelne kontrolujte upevnenie nákladu.

•Vodič vozidla nesie plnú zodpovednosť za zaistenie perfektného stavu nosiča a bezpečného upevnenia nákladu a nosiča (aj v prípade, že bol namontovaný tret'ou osobou).

•Pri každom používaní nosiča po krátkej vzdialenosti (50 km) a následne v pravidelných intervaloch skontrolujte, či je bezpečne namontovaný. Ak zachytíte akýkoľvek nezvyčajný hluk, pohyb nákladu a/alebo nosiča, rozdielne správanie vozidla alebo iné nezvyčajné javy, zastavte a skontrolujte, či sú nosič a náklad správne zaistené a spĺňajú montážne pokyny.

•Po montáži nosiča sa celková dĺžka a/alebo výška vozidla môžu zväčšiť. Samotné bicykle môžu zväčšiť celkovú dĺžku a výšku vozidla. Zvýšte svoju pozornosť pri cúvaní a/alebo vstupe do garáží, trajektov atď.

•Nedovoľte, aby náklad prekročil vnútroštátne predpisy týkajúce sa šírky vozidla. Z bezpečnostných dôvodov spoločnosť Green Valley Group odporúča neprepravovať náklad širší, ako je šírka vozidla.

•Okamžite vymeňte akékoľvek poškodené alebo opotrebované časti nosiča. Počas prepravy musia byť všetky páky, pásky a/alebo matice upevnené podľa montážnych pokynov.

•Nosič namontovaný spolu so zámkom musí byť vždy v pozícii zablokovania. Počas prepravy sa kľúče musia odstrániť a držať vnútri vozidla.

- Nezabúdajte, že charakteristiky vozidla počas jazdy a funkcia bíz (vrátane zákrut) sa môžu meniť a na vozidlo po montáži nosiča môže pôsobiť bočný vietor.
- V závislosti od modelu môže nosič predstavovať prekážku pre zadné svetlá vozidla. Ak je to tak a nosič ešte nemá integrované zadné svetlá, je nutné namontovať externé svetlo.
- Možno sa bude vyžadovať doplnková tabuľka s EČV, ktorá sa pripevní na príslušnú časť nosiča podľa miestnych právnych predpisov.
- Rýchlosť vozidla sa musí prispôbiť prevážanému nákladu a aktuálnym cestným podmienkam, napr. typu a kvalite cesty, poveternostným podmienkam, intenzite cestnej premávky a platným rýchlostným obmedzeniam, no nesmie za žiadnych okolností prekročiť hodnotu 130 km/h. Vždy musia byť dodržané platné rýchlostné obmedzenia a iné nariadenia týkajúce sa cestnej premávky.
- Cez spomaľovače jazdíte pomaly, maximálnou rýchlosťou 10 km/h.
- Nezabúdajte, že počas prepravy môže vietor spôsobovať hluk, ktorý sa môže meniť v závislosti od vozidla a nákladu.
- Ak sa nosič nepoužíva, musí sa z vozidla odstrániť z dôvodu úspornej spotreby paliva a dopadu na životné prostredie.

Údržba

- Nosič pravidelne umývajte horúcou vodou alebo autošampónom, najmä po použití v pobrežných oblastiach (z dôvodu vplyvu slanej vody) alebo počas obdobia posypu ciest soľou (v zime).
- V prípade potreby namažte spájací mechanizmus (nie však povrchy v kontakte s povrchom ťažného zariadenia) a ostatné pohyblivé časti nosiča.
- Pred použitím automatickej umývacej linky odmontujte nosič z vozidla.
- Po odmontovaní nosiča z vozidla ho uskladnite na suchom mieste. Všetky súčasti nosiča musia byť bezpečne uskladnené. Nezabúdajte nosič čistiť a udržiavať podľa pokynov.
- Ak sa niektoré časti nosiča stratia alebo opotrebujú, ako náhradu použite výhradne originálne náhradné diely spoločnosti Green Valley. Zakúpiť si ich môžete u obchodných zástupcov spoločnosti.
- Aby ste zabezpečili rýchle dodanie náhradných dielov a vyhli sa zbytočným nejasnostiam, poskytnite pri zadávaní objednávky alebo pri prieskume dôležité údaje o produkte a sériové číslo.
- Poznačte si číslo zámku a kľúča, ktoré sa nachádzajú priamo na kľúči. Náhradu za stratené alebo chybné kľúče tak dostanete bez prieskumov.