

Všeobecné informácie

• Spoločnosť Green Valley nezodpovedá za zranenia osôb, škody na hnutelnom alebo nehnuteľnom majetku, ziskovú stratu ani za akúkoľvek stratu alebo škodu spôsobenú nesprávnou montážou alebo používaním nosiča vrátane, ale nie výhradne montáže alebo používania v rozpore s návodmi na montáž a prevádzku alebo iných ústnych či písomných pokynov od spoločnosti Green Valley alebo jej zástupcu.

• Nosič ani jeho súčasti sa nesmú byť žiadnym spôsobom upravované.

• V prípade otázok týkajúcich sa používania a obmedzení nosiča kontaktujte svojho predajcu alebo obchodného zástupcu spoločnosti Green Valley. Pred montážou a používaním nosiča si dôkladne prečítajte všetky pokyny a informácie o záruke.

Montáž

• Prečítajte si návod na montáž a uistite sa, že máte k dispozícii všetky potrebné súčasti nosiča.

• Dôkladne si prečítajte a dodržujte montážne pokyny a zoznam odporúčaní, ak je priložený. Dodržujte príslušnú sekvenciu bodov 1, 2, 3 atď. a postupujte v danom poradí.

• Nepokúšajte sa namontovať nosič inak, ako je uvedené v príslušných montážnych pokynoch.

Náklad

• Podľa špecifikácií v montážnych pokynoch sa maximálna hmotnosť nákladu nosiča nesmie prekročiť. Odporúčaná maximálna nosnosť pre samotné vozidlo má navyše vždy prednosť pred nosnosťou uvedenou v montážnych pokynoch. Vždy sa musí použiť nižšia odporúčaná maximálna nosnosť, ktorá sa nesmie prekročiť.

• Maximálna hmotnosť nákladu nosiča sa podľa montážnych pokynov vzťahuje tak na ľúce, ako aj na zaparkované vozidlá.

• Náklad musí byť dôkladne zaistený. Nie je možné použiť elastické laná.

• Skontrolujte a neprekračujte maximálnu hmotnosť na bicykel uvedenú v montážnych pokynoch.

• Pri nakladaní bicyklov na nosič s montážou na zadné dvere alebo na ťažné zariadenie sa najbližšie k autu umiestňujú najväčšie a najťažšie a následne menšie a ľahšie bicykle.

• Nosič je konštruovaný na náklad výlučne štandardných bicyklových rámov. Tandemové bicykle sa na nosiči nesmú prevážať. Vždy skontrolujte a neprekračujte maximálnu veľkosť bicyklového rámu (priemer) uvedenú v montážnych pokynoch.

• V prípade bicyklov s karbónovými rámmi alebo vidlicami sa o možnosti použitia nosiča vždy poraďte s výrobcem bicykla alebo zástupcom výrobcu.

• Spoločnosť Green Valley nezodpovedá za žiadne škody na karbónových rámoch alebo vidliciach spôsobené počas montáže a/alebo používania nosiča.

• Všetky ľahko odnateľné časti bicyklov, ako sú napríklad kryty bicyklov, detské sedačky, košíky, zámky (ak nie sú namontované natrvalo) a cyklo pumpy, sa musia pred prepravou demontovať. Tieto časti sa môžu počas prepravy podopíť vplyvom zvýšeného odporu vzduchu a vibrácií a môžu predstavovať nebezpečenstvo pre ostatných účastníkov cestnej premávky.

• Ak je vozidlo vybavené funkciou automatického otvárania kufru alebo zadných dverí, musí sa po montáži nosiča na zadné dvere táto funkcia vypnúť a kufor otvoriť manuálne, aby sa zabránilo škodám na vozidle a/alebo nosiči.

• V prípade potreby musí byť náklad namontovaný spolu s vhodnými svetlami a výstražnými prvkami podľa miestnych právnych predpisov.

• V prípade vozidiel s prvým typovým schválením od 1. októbra 1998 nosič s montážou na zadné dvere a/alebo náklad nesmú zakrývať tretie brzdové svetlo. Toto svetlo musí byť viditeľné z nasledujúcich

polôh: - 10 Stupňov naľavo a napravo od pozdĺžnej osi vozidla, - 10 Stupňov nad a 5 stupňov pod horizontálnou osou. Ak tieto hodnoty nie sú splnené, musí byť namontované doplnkové náhradné brzdové svetlo.

Používanie nosiča musí byť v súlade s právnymi predpismi štátu.

• Vo vozidle, v ktorom je namontovaný nosič, uschovajte montážne a bezpečnostné pokyny a (ak je to potrebné) typové schválenie EHK.

Dôležité informácie pre nosič s montážou na ťažné zariadenie

• Nosič s montážou na ťažné zariadenie nie je vhodný pre ťažné zariadenia vyrobené výlučne z hliníka alebo GGG40 (litina).

• Ťažné zariadenie a jeho valcovitá súčasť v dĺžke 2 cm pod ním musia byť vyrobené z ocele. Držiak na ťažné zariadenie môže byť vyrobený z hliníka.

• Kombinovaná hmotnosť nosiča a náklady nesmú nikdy prekročiť povolenú kapacitu ťažného zariadenia. Informácie o kapacite sa nachádzajú na štítku vedľa ťažného zariadenia alebo v informačnej brožúre vozidla.

• Vždy skontrolujte, či nie je ťažné zariadenie špinavé, masné alebo poškodené. Niektorí výrobcovia ťažných zariadení pokrývajú svoje výrobky ochrannou fóliou alebo vrstvou. Táto fólia sa musí pred používaním nosiča odstrániť, pretože by mohla pôsobiť nepriaznivo na trenie a stabilitu.

• Pred odchodom je nutné skontrolovať fungovanie svetiel. Ak na nosiči používate hmlové svetlá, uistite sa, že nie sú súčasne zapnuté hmlové svetlá na vozidle. Hmlové svetlá vozidla sa zvyčajne pri zistení pripojenia automaticky vypnú. Skontrolujte, či je to tento prípad.

• Ak sa nosič na ťažnom zariadení hýbe alebo ak sa pri používaní upevňovacej rúčky znižuje sťahovacia sila, musí byť sťahovacia sila ťažného zariadenia upravená v súlade s montážnymi pokynmi. V prípade potreby kontaktujte obchodného zástupcu spoločnosti Green Valley.

• Ak má nosič nakláňací mechanizmus na ľahký prístup ku kufru, uistite sa, že je mechanizmus počas prenosu bezpečne zablokovaný v prenosnej pozícii.

• Dodržujte bezpečnú vzdialenosť medzi nosičom alebo bicyklami a výfukom, aby ste predišli poškodeniu nosiča a/alebo bicyklov teplom. Horúci výfuk a/alebo horúci výfukový plyn môže poškodiť súčasti nosiča a/alebo bicyklov. Na niektorých vozidlách sa vyžaduje predĺženie výfuku. V prípade pochybností o požiadavkách na vaše vozidlo kontaktujte obchodného zástupcu spoločnosti Green Valley.

Charakteristika a obmedzenia počas riadenia

• Pravidelne kontrolujte upevnenie nákladu.

• Vodič vozidla nesie plnú zodpovednosť za zaistenie perfektného stavu nosiča a bezpečného upevnenia nákladu a nosiča (aj v prípade, že bol namontovaný tretou osobou).

• Pri každom používaní nosiča po krátkej vzdialenosti (50 km) a následne v pravidelných intervaloch skontrolujte, či je bezpečne namontovaný. Ak zachyтите akýkoľvek nezvyčajný hluk, pohyb nákladu a/alebo nosiča, rozdielne správanie vozidla alebo iné nezvyčajné javy, zastavte a skontrolujte, či sú nosič a náklad správne zaistené a spĺňajú montážne pokyny.

• Po montáži nosiča sa celková dĺžka a/alebo výška vozidla môžu zväčšiť. Samotné bicykle môžu zväčšiť celkovú dĺžku a výšku vozidla. Zvýšte svoju pozornosť pri cúvaní a/alebo vstupe do garáží, trajektov atď.

• Nedovoľte, aby náklad prekročil vnútroštátne predpisy týkajúce sa šírky vozidla. Z bezpečnostných dôvodov spoločnosť Green Valley Group odporúča neprepravovať náklad širší, ako je šírka vozidla.

• Okamžite vymeňte akékoľvek poškodené alebo opotrebované časti nosiča. Počas prepravy musia byť všetky páky, pásy a/alebo matice upevnené podľa montážnych pokynov.

• Nosič namontovaný spolu so zámkom musí byť vždy v pozícii zablokovaná. Počas prepravy sa kľúče musia odstrániť a držať vnútri vozidla.

• Nezabúdajte, že charakteristiky vozidla počas jazdy a funkcia (vrátane zákrut) sa môžu meniť a na vozidle po montáži nosiča môže pôsobiť bočný vietor.

• V závislosti od modelu môže nosič predstavovať prekážku pre zadné svetlá vozidla. Ak je to tak a nosič ešte nemá integrované zadné svetlá, je nutné namontovať externé svetlo.

• Možno sa bude vyžadovať doplnková tabuľka s EČV, ktorá sa pripevní na príslušnú časť nosiča podľa miestnych právnych predpisov.

• Rýchlosť vozidla sa musí prispôbiť prevážanému nákladu a aktuálnym cestným podmienkam, napr. typu a kvalite cesty, poveternostným podmienkam, intenzite cestnej premávky a platným rýchlostným obmedzeniam, no nesmie za žiadnych okolností prekročiť hodnotu 130 km/h. Vždy musia byť dodržané platné rýchlostné obmedzenia a iné nariadenia týkajúce sa cestnej premávky.

• Cez spomaľovače jazdite pomaly, maximálnou rýchlosťou 10 km/h.

• Nezabúdajte, že počas prepravy môže vietor spôsobovať hluk, ktorý sa môže meniť v závislosti od vozidla a nákladu.

• Ak sa nosič nepoužíva, musí sa z vozidla odstrániť z dôvodu úspornej spotreby paliva a dopadu na životné prostredie.

Údržba

• Nosič pravidelne umývajte horúcou vodou alebo autošampónom, najmä po použití v pobrežných oblastiach (z dôvodu vplyvu slanej vody) alebo počas obdobi posypu ciest soľou (v zime).

• V prípade potreby namažte spájací mechanizmus (nie však povrchy v kontakte s povrchom ťažného zariadenia) a ostatné pohyblivé časti nosiča.

• Pred použitím automatickej upevňovacej linky odmontujte nosič z vozidla.

• Po odmontovaní nosiča z vozidla ho uskladnite na suchom mieste. Všetky súčasti nosiča musia byť bezpečne uskladnené. Nezabúdajte nosič čistiť a udržiavať podľa pokynov.

• Ak sa niektoré časti nosiča stratia alebo opotrebojú, ako náhradu použite výhradne originálne náhradné diely spoločnosti Green Valley. Zakúpiť si ich môžete u obchodných zástupcov spoločnosti.

• Aby ste zabezpečili rýchle dodanie náhradných dielov a vyhli sa zbytočným nejasnostiam, poskytnite pri zadávaní objednávky alebo pri prítokme dôležité údaje o produkte a sériové číslo.

• Poznačte si číslo zámku a kľúča, ktoré sa nachádzajú priamo na kľúči. Náhradu za stratené alebo chybné kľúče tak dostanete bez prietahov.

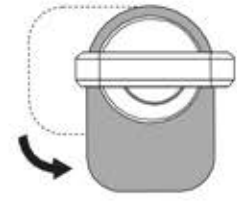
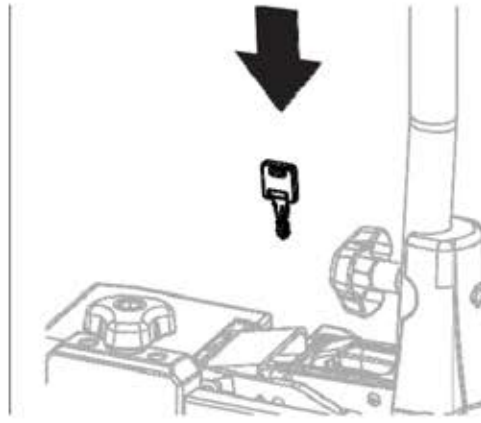
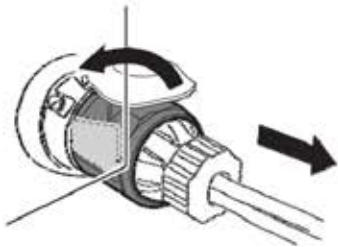

Ouverte
Abierta
Aperta
Open
Offen
Otwarty

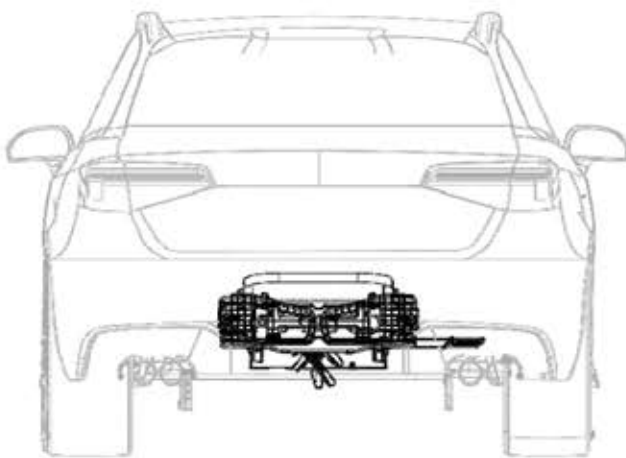
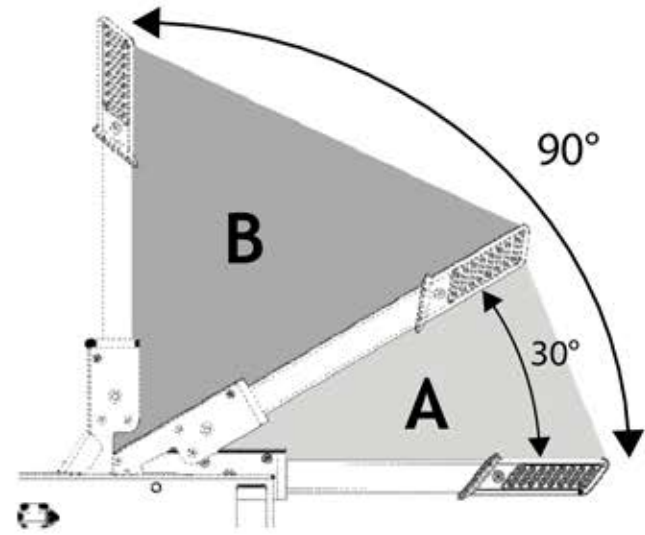
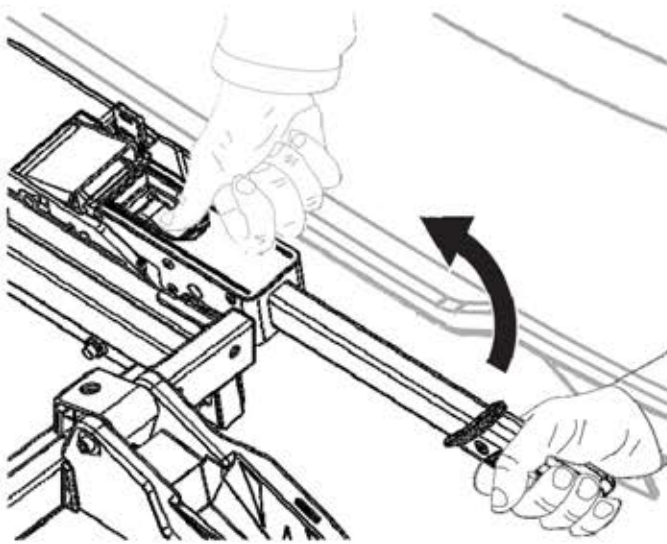
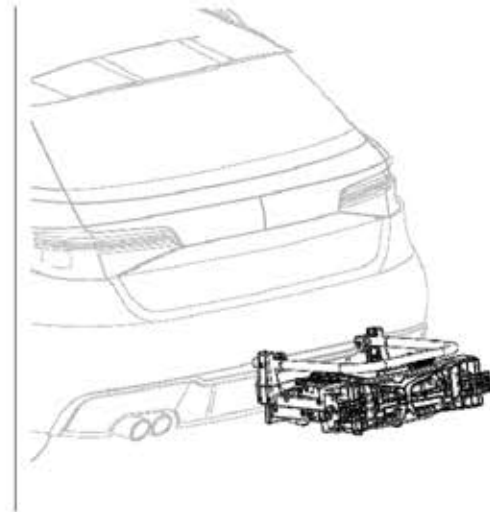
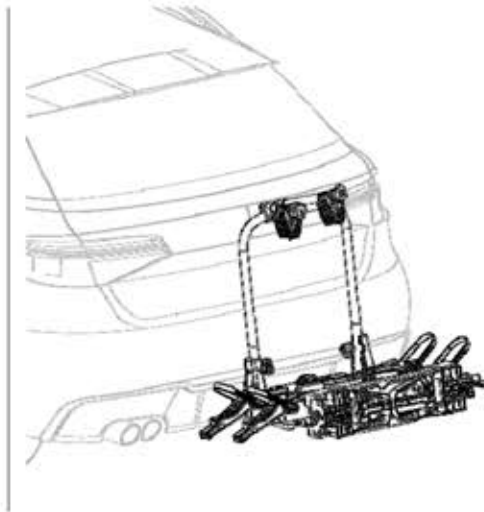

Len pre vozidlá s dlhými dverami batožinového priestoru - Sólo para vehículos con portón trasero largo

Solo per Veicoli con portellone lungo - Only for Vehicles with long tailgate
- Nur für Fahrzeuge mit langer Heckklappe - Tylko dla pojazdów z długą klapą tylną

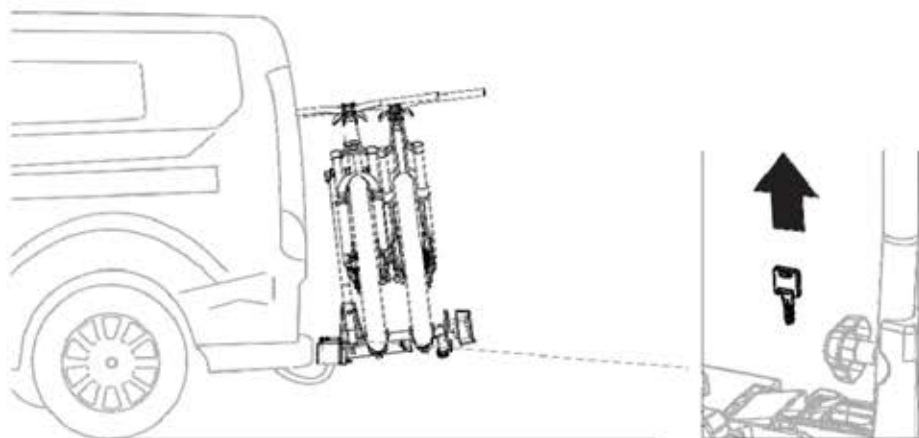

(SK) V prípade vozidla s dlhými dverami batožinového priestoru vždy pred ich otvorením vyberte kľúč. (ES) En el caso de un vehículo con portón trasero largo, retire siempre la llave antes de abrirlo. (IT) In caso di veicolo con portellone lungo rimuovere sempre la chiave, prima di aprirlo.

(EN) In the case of a vehicle with a long tailgate, always remove the key before opening it.

(DE) Ziehen Sie bei Fahrzeugen mit einer langen Heckklappe immer den Schlüssel ab, bevor Sie die Klappe öffnen.

(PL) W przypadku pojazdu z długą klapą tylną przed jej otwarciem należy zawsze wyjąć kluczyk.

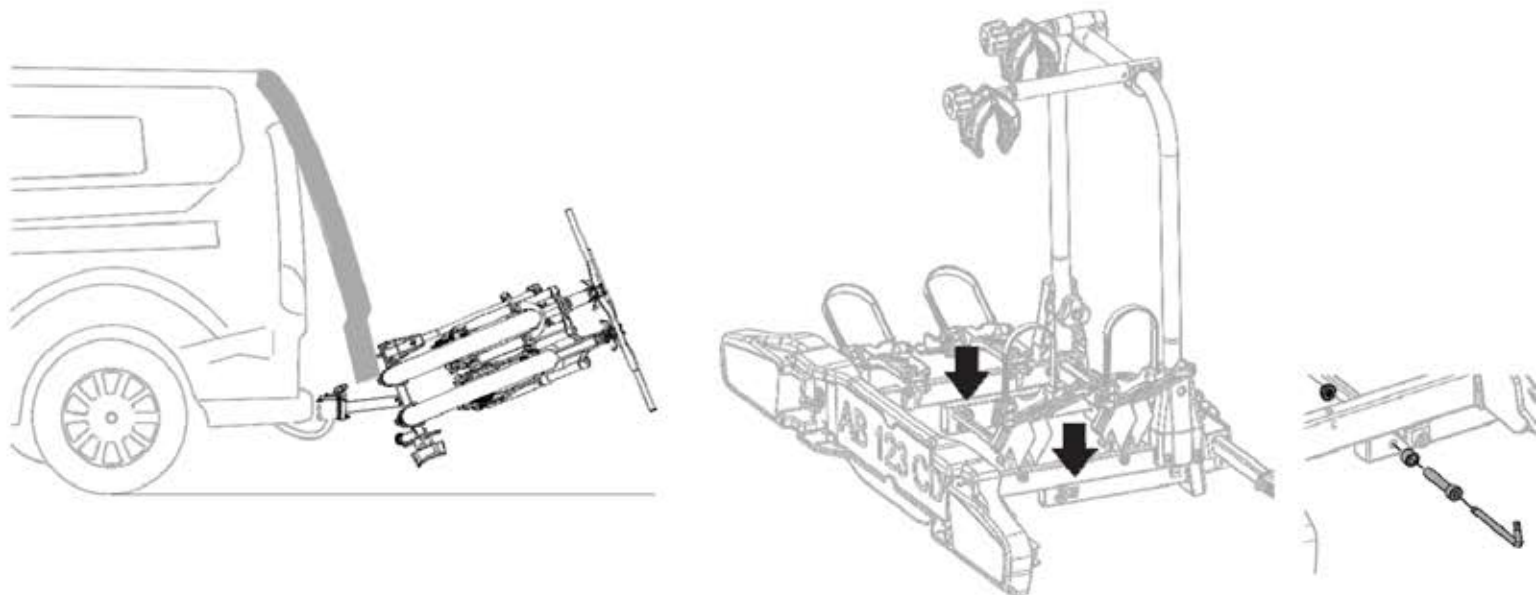

(SK) Odstránením zarážky otáčania môžete produkt viac nakloniť, pridržte bicykle, aby ste predišli poškodeniu

(ES) Al quitar el tope de rotación, el producto puede inclinarse más, acompañando apoyo a las bicicletas para evitar daños.

(IT) Rimuovendo il fermo della rotazione, è possibile inclinare maggiormente il prodotto, accompagnare le bici per evitare danneggiamenti.

(EN) By removing the fermo della rotazione, you can tilt the product more, accompany the bikes to avoid damage.

(DE) Durch Entfernen des Drehstopps kann das Produkt stärker gekippt werden, um Schäden an den Fahrrädern zu vermeiden.

(PL) Poprzez usunięcie ogranicznika produkt może być bardziej odchylony co pomaga uniknąć uszkodzenia tylnej klapy.

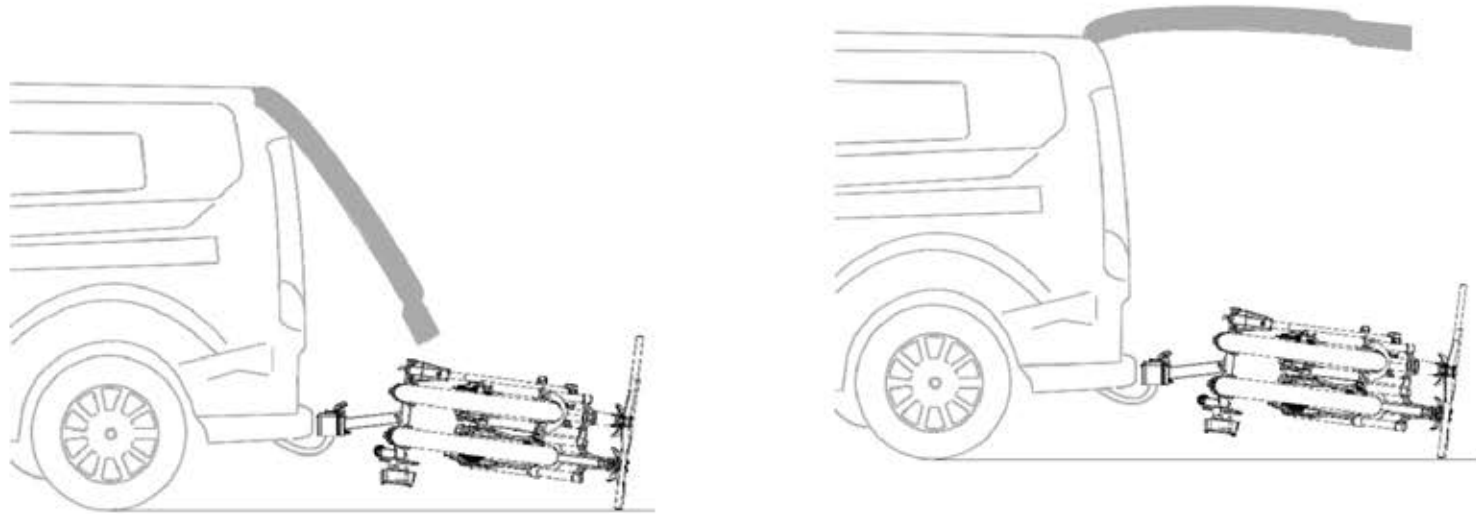

13

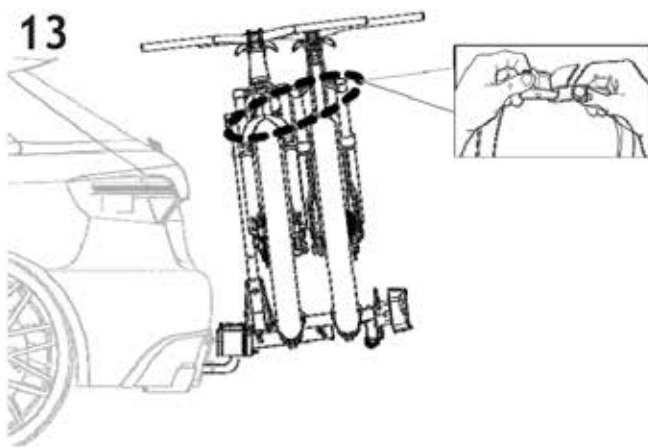

(SK) Vašu bezpečnosť zaručuje tento popruh, ktorý zabraňuje strate bicyklov.

Vždy si zaistite bicykle (aj krátky výlet) bezpečnostným pásom. Upevnite popruh okolo rámu všetkých bicyklov.

(ES) Su seguridad está garantizada mediante esta correa. Evita que se pierdan las bicicletas. Fije siempre las bicicletas (incluso en caso de recorridos cortos) con la correa de seguridad. Rodee los cuadros de todas las bicicletas.

(IT) La vostra sicurezza è garantita da questa cinghia che impedisce la perdita delle biciclette. Fissare sempre le biciclette (anche un tragitto corto) con la cinghia di sicurezza. Fissare la cinghia attorno al telaio di tutte le biciclette.

(GB) Your safety is guaranteed by this strap which prevents the loss of bicycles. Always secure your bicycles (even a short trip) with the safety belt. Fasten the strap around the frame of all bicycles.

(DE) Dieser Gurt garantiert Ihre Sicherheit, denn er verhindert, dass Fahrräder verloren gehen. Sichern Sie Fahrräder immer (auch auf kurzen Strecken) mit dem Sicherheitsgurt. Befestigen Sie den Gurt um den Rahmen aller Fahrräder.

(PL) Twoje bezpieczeństwo gwarantuje taśma, która zapobiega spadnięciu rowerów. Zawsze zabezpieczaj rowery (nawet na krótkich trasach) przy pomocy taśmy. Załóż ją wokół ram wszystkich rowerów.

14

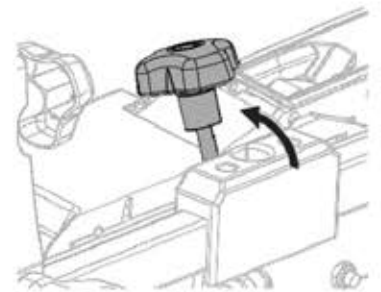
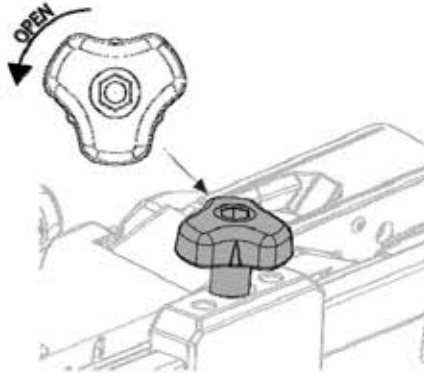
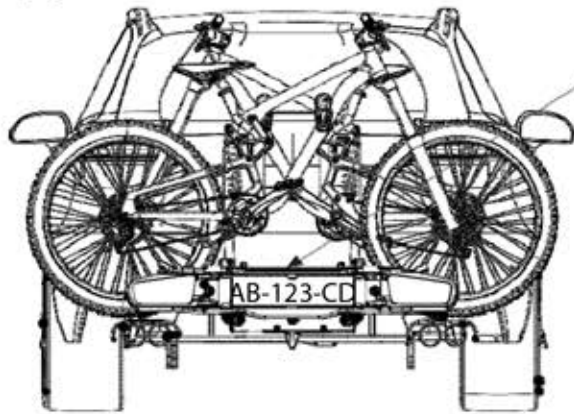

SK Ak chcete nosič nakloniť a dostať sa do kufra, odskrutkujte gombík v strede a posuňte ho preč z drážky, potom ho nakloňte rukou, kým sa nezastaví. Opakujte opačný krok, aby ste ho vrátili na miesto. Pred každým použitím sa uistite, že je gombík pevne priskrutkovaný.

ES Para inclinar el producto y acceder al maletero del coche, desenrosque el pomo del centro y muévalo de su sitio, después incline el producto caminando hasta el tope. Repite el paso inverso para volver a colocarlo en su sitio. Antes de cada uso, asegúrese de que el pomo esté bien enroscado.

PL Para inclinar o produto e aceder à bagageira do carro, desatarraxar o botão no centro e deslocá-lo do seu assento, depois inclinar o produto caminhando até à paragem. Repetir o passo inverso para voltar a colocá-lo no lugar. Antes de cada utilização, certificar-se de que o botão está bem aparafusado.

IT Per inclinare il prodotto e accedere al bagagliaio, svitare la manopola presente al centro e spostarla dalla sua sede, quindi inclinare il prodotto accompagnandolo fino all'arresto. Ripetere il passaggio inverso per rimetterlo in posizione. Prima di ogni utilizzo, accertarsi che la manopola sia ben avvitata.

DE Um das Produkt zu kippen und in den Kofferraum zu gelangen, schrauben Sie den Knopf in der Mitte ab und schieben Sie das Produkt vom Sitz weg, dann kippen Sie es mit der Hand bis zum Anschlag. Wiederholen Sie den umgekehrten Schritt, um es wieder in Position zu bringen. Vergewissern Sie sich vor jedem Gebrauch, dass der Knopf fest verschraubt ist.

PL Aby odchylić produkt i uzyskać dostęp do bagażnika samochodowego, odkręć pokrętło i przesunij je do przodu jak to pokazano na rysunku, a następnie odchyl produkt, aż do oporu. Postępuj odwrotnie, aby umieścić go z powrotem na miejscu. Przed każdym użyciem upewnij się, że pokrętło jest mocno dokręcone.

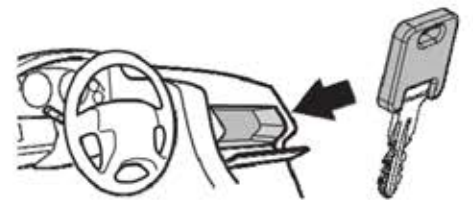
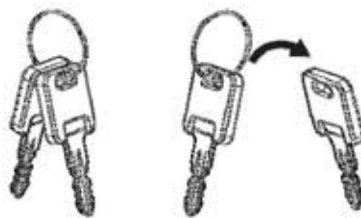
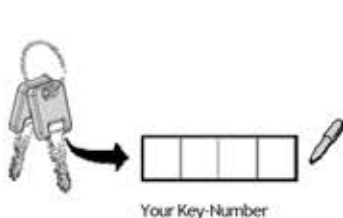
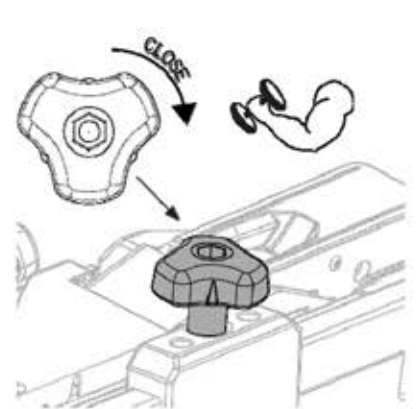
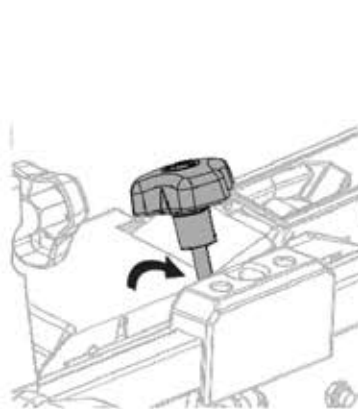
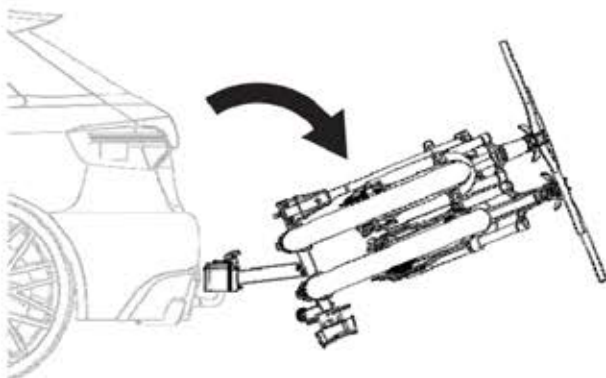

(SK) Rozdelte kľúče a ponechajte si kópiu na palubnej doske auta

(ES) Divide las llaves y guarda una copia en el salpicadero del coche

(IT) Dividere le chiavi e conservarne una copia nel cruscotto dell'auto

(EN) Split the keys and keep a copy in the car's dashboard.

(DE) Teilen Sie die Schlüssel auf und bewahren Sie eine Kopie im Armaturenbrett des Fahrzeugs auf.

(PL) Rozdziel kluczyki i zapasowy trzymaj w schowku samochodu.

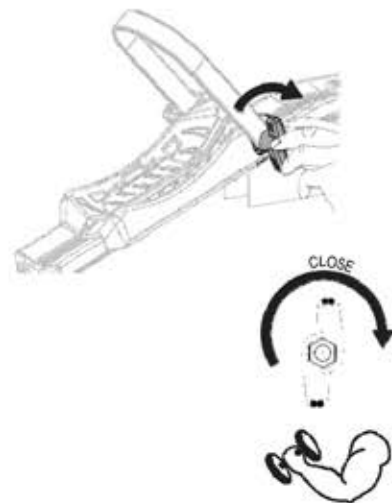
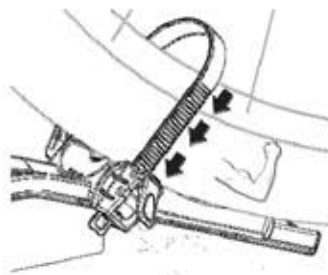
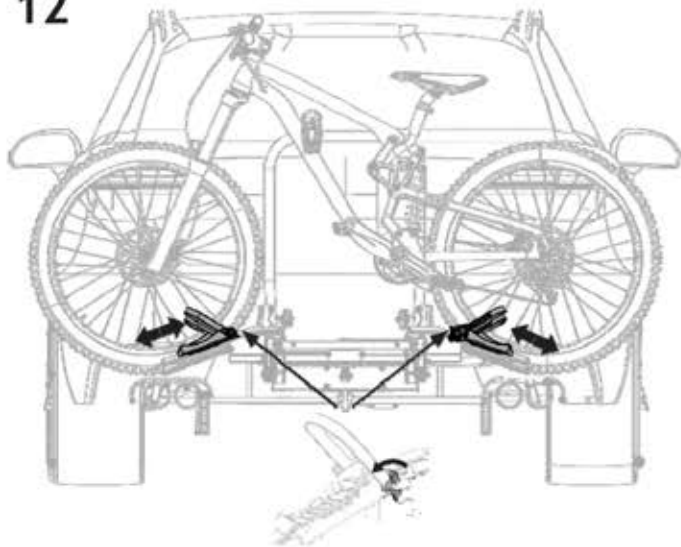

SK Odštiepite podpery kolies odkrutkovaním gombíka (X), nasuňte podpery kolies na koľajnnicu, čím ich prispôbíte prepravovanému bicyklu, po nájdení správnej polohy upevnite popruh a potom gombík pevne priskrutkujte..

ES Suelte los soportes de rueda desenroscando el pomo (X), deslice los soportes de rueda sobre el rail adaptándolos a la bicicleta a transportar, una vez encontrada la posición correcta fije la correa y a continuación enrosque bien el pomo.

PT Desbloquear os apoios das rodas desapertando o botão (X), deslizar os apoios das rodas sobre o carril adaptando-os à bicicleta a ser transportada, uma vez encontrada a posição correcta apertar a correia e depois aparafusar o botão firmemente.

IT Sbloccare i supporti ruota svitando il pomello (X), fare scorrere i supporti ruota sul binario adattandoli alla bicicletta da trasportare, una volta trovata la corretta posizione fissare il cinghietto e poi avvitare forte il pomello.

EN Unlock the wheel supports by unscrewing the knob (X), slide the wheel supports onto the rail adapting them to the bike to be transported, once the correct position has been found fasten the strap and then screw the knob tight.

DE Lösen Sie die Radstützen, indem Sie den Knopf (X) abschrauben, schieben Sie die Radstützen auf die Schiene und passen Sie sie an das zu transportierende Fahrrad an; wenn Sie die richtige Position gefunden haben, befestigen Sie den Gurt und schrauben Sie dann den Knopf fest.

PL Zwolnij wsporniki kola poprzez odkręcenie pokrętła (X), wsuń wsporniki kola na szynę dostosowując je do przewożonego roweru, po znalezieniu właściwej pozycji zapnij pasek, a następnie mocno przykręć pokrętło.

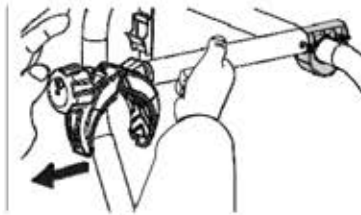
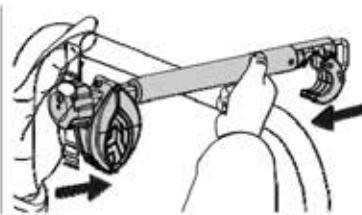
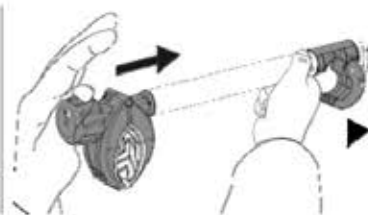
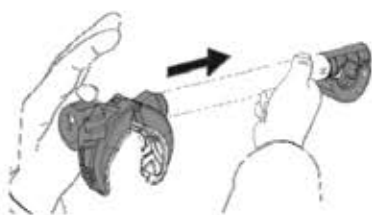

SK Odkrutkujte gombík o niekoľko otáčok, potom stlačte gombík, aby ste ovládali zadnú čelusť, čím viac gombík odkrutkujete, tým viac sa čelusť otvorí. Umiestnite rameno zámku bicykla do najvhodnejšej polohy v závislosti od tvaru rámu bicykla a potom priskrutkujte gombík, aby ste utiahli svorku rámu k bicyklu .

ES Desenrosque el pomo unas vueltas y, a continuación, presione el pomo para accionar la mordaza trasera; cuanto más desenrosque el pomo, más se abrirá la mordaza. Coloque el brazo del portabicicletas en la posición más adecuada en función de la forma del cuadro de la bicicleta y, a continuación, enrosque el pomo para apretar la abrazadera del cuadro a la bicicleta .

PT Desaparafusar o botão algumas voltas, depois pressionar o botão para operar a mandíbula traseira, quanto mais desapertar o botão, mais a mandíbula se abre. Posicione o braço de bloqueio da bicicleta na posição mais adequada, dependendo da forma do quadro da bicicleta, depois aparafuse o botão para apertar o grampo do quadro à bicicleta.

IT Svitare il pomello di qualche giro, poi premere il pomello stesso per comandare la ganascia posteriore, più si svita il pomello più si apre la ganascia. Posizionare il braccio blocca bici nella posizione più adatta a seconda della forma del telaio della bici, poi avvitare il pomello per serrare la pinza blocca telaio della bicicletta.

EN Unscrew the knob a few turns, then press the knob to operate the rear jaw, the more you unscrew the knob the more the jaw opens. Position the bike lock arm in the most suitable position depending on the shape of the bike frame, then screw the knob to tighten the frame clamp to the bike .

DE Lösen Sie den Knopf einige Umdrehungen und drücken Sie dann auf den Knopf, um die hintere Backe zu betätigen; je mehr Sie den Knopf lösen, desto mehr öffnet sich die Backe. Positionieren Sie den Arm des Fahrradschlosses in der am besten geeigneten Position je nach der Form des Fahrradrahmens und schrauben Sie dann den Knopf, um die Rahmenklemme am Fahrrad zu befestigen.

PL Odkręć pokrętło o kilka obrotów, następnie naciśnij pokrętło aby uruchomić tylną szczękę, im bardziej odkręcasz pokrętło tym bardziej otwiera się szczęką. Ustawić ramię blokady rowerowej w najbardziej odpowiedniej pozycji w zależności od kształtu ramy roweru, a następnie przykręcić pokrętło, aby dokręcić zacisk ramy do roweru .

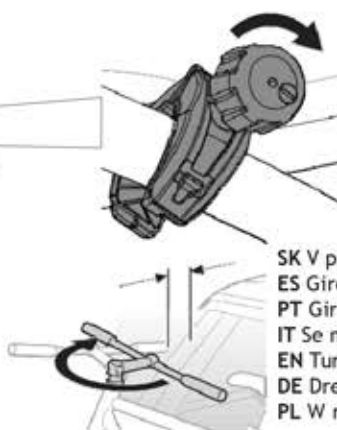
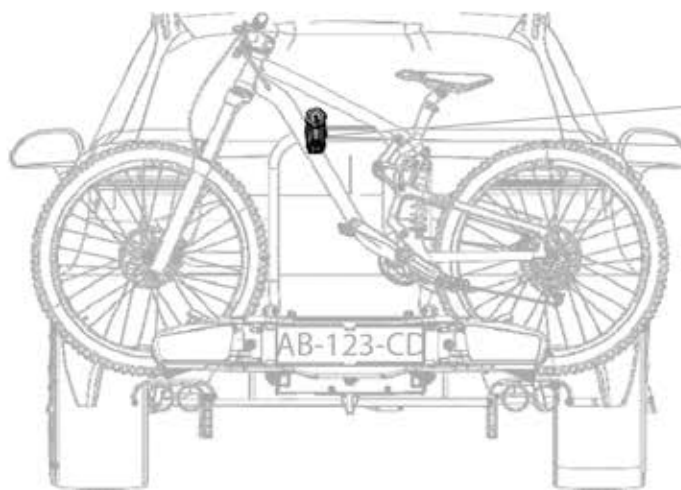

Fermer
Cerca
Chiudere
Lock
Schloss
Zamek

SK V prípade potreby otočte riadidlá bicykla.

ES Gire el manillar de la bicicleta si es necesario.

PT Girar o guiador da bicicleta, se necessário.

IT Se necessario ruotare il manubrio della bicicletta.

EN Turn the handlebars of the bicycle if necessary.

DE Drehen Sie den Lenker des Fahrrads, falls erforderlich.

PL W razie potrzeby obróć kierownicę roweru.

(SK) Pred každým použitím skontrolujte zaane svetla.
 (ES) Verifique las luces traseras antes de cada uso.
 (IT) Testare le luci prima di ogni utilizzo.
 (EN) Check the rear lights before every use.
 (DE) Hintere Beleuchtung vor jedem Gebrauch prüfen.
 (PL) Przed każdym użyciem bagażnika należy sprawdzić działanie tylnych świateł.

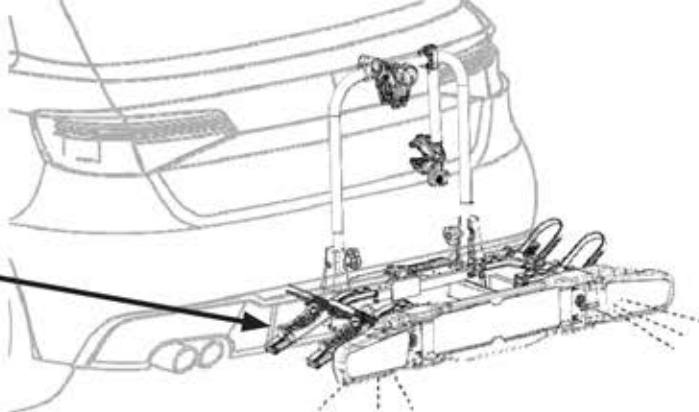
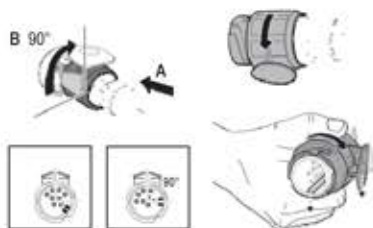

10

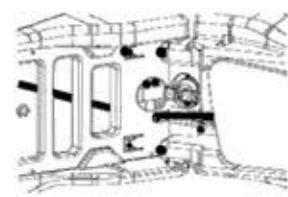
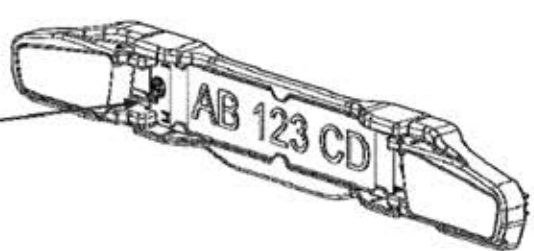
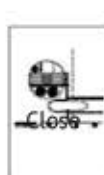
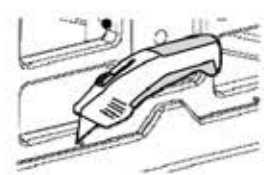
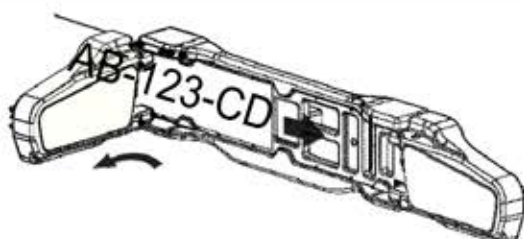
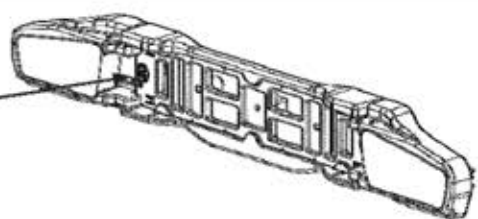
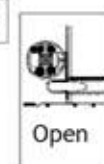

SK Pozor na svetelný kábel.
 ES Cuidado con el cable de la luz.
 PT Cuidado com o cabo de luz.
 IT Attenzione al cavo del fanale.
 GB Watch out for the light cable.
 PL Uwagaż na kabel oświetlenia.

x1

(SK) Upozorňujeme, že ak vaša poznávacia značka nezapadá do príslušného otvoru, možno budete musieť odrezat' plastové kolíky.
 (ES) Atención: si su matrícula no encaja en la ranura correspondiente, puede ser necesario cortar los pasadores de plástico con un cúter.
 (IT) Attenzione, se la tua targa non entra nell'apposita sede, può essere necessario tagliare con un cutter i pin in plastica.
 (GB) Please note, if your license plate does not fit into the appropriate slot, you may need to cut the plastic pins with a cutter.
 (DE) Bitte beachten Sie: Wenn Ihr Nummernschild nicht in den entsprechenden Schlitz passt, kann es erforderlich sein, die Kunststoffstifte mit einem Cutter zu schneiden.
 (PL) Jeśli twoja tablica rejestracyjna nie pasuje do mocowań w listwie, być może będziesz musiał odciąć plastikowe kolki.

11

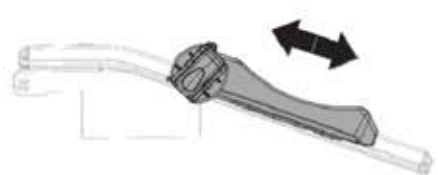
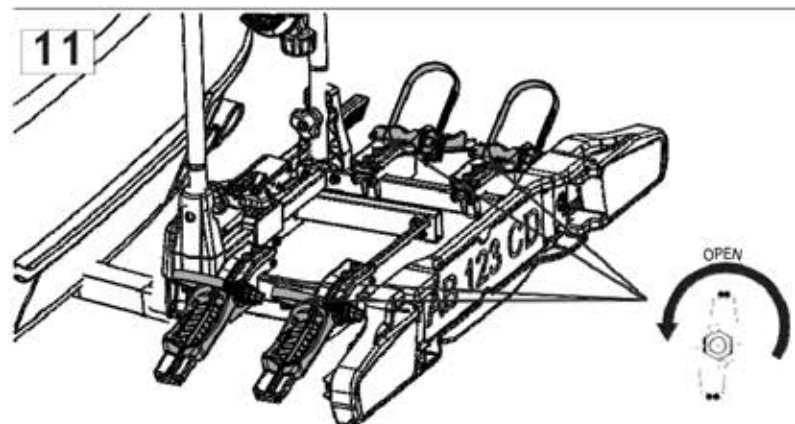

(SK) Odskrutkujte gombík v blízkosti podpier kolies a nastavte ich na správny rázvor, potom ich zaistite.
 (ES) Desenrosque el pomo situado junto a los soportes de las ruedas y ajústelos a la distancia entre ejes correcta, después vuelva a bloquearlos.
 (IT) Svitare il pomello in prossimità dei supporti ruota e regolarli al giusto interasse, poi bloccarli nuovamente.
 (GB) Unscrew the knob near the wheel supports and adjust them to the correct wheelbase, then lock them again.
 (DE) Lösen Sie den Knopf an den Radstützen, stellen Sie den Radstand ein und verriegeln Sie ihn wieder.
 (PL) Odkręć pokrętko przy podstawkach kół i wyreguluj je do właściwego rozstawu osi rowerów, a następnie ponownie je zablokuj.

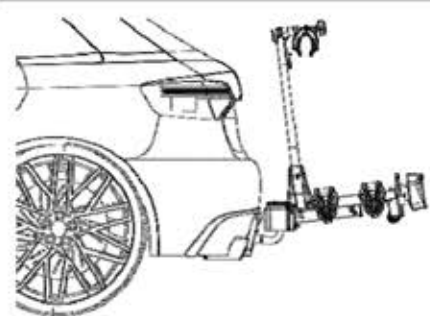

(FR) Toujours charger le vélo le plus lourd près de la porte, si vous avez 2 vélos, le plus léger doit être chargé dans la deuxième position.
 (ES) Cargue siempre cargue la bicicleta más pesada cerca de la puerta, si tiene 2 bicicletas, la más ligera debe cargarse en la segunda posición.
 (IT) Posizionare sempre la bicicletta più pesante verso il lato porta: se ci sono 2 biciclette la più leggera deve essere sistemata in seconda posizione.
 (EN) Always load the heaviest bike close to the door, if you have 2 bikes the lightest must be loaded in the second position.
 (DE) Das schwerste Fahrrad immer zur Türseite hinlegen: bei 2 Fahrrädern muss das leichteste in zweite Position gebracht werden.
 (SK) Najťažší bicykel vždy naložte blízko dverí, ak máte 2 bicykle, najľahší musíte naložiť v druhej polohe.

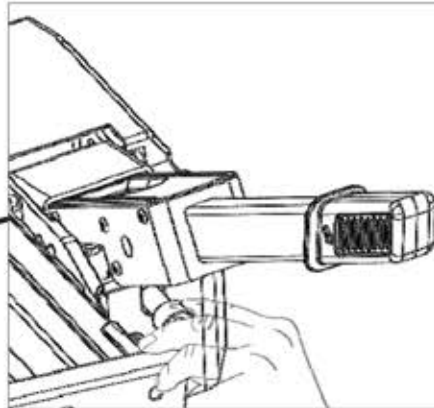
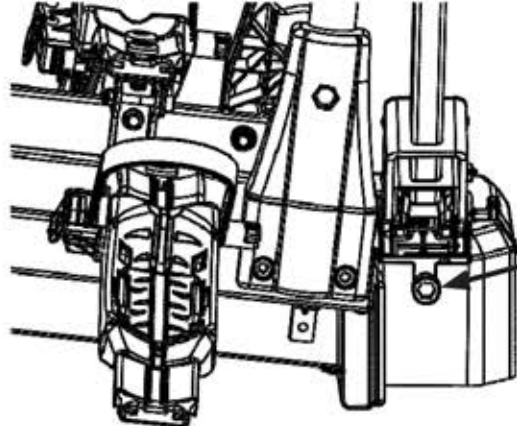

(SK) Na zvýšenie uzatvárajacej sily ručne otočte skrutku o 1/4 otáčky, potom sklopte páku a skontrolujte dotiahnutie výrobku, v prípade potreby opakujte operáciu, kým nenájdete správne upevnenie.

(ES) Para aumentar la fuerza de cierre, gire manualmente el tornillo 1/4 de vuelta, luego baje la palanca y compruebe la estanqueidad del producto, si es necesario repita la operación hasta encontrar la fijación correcta. (IT) Per aumentare la forza di chiusura, ruotare manualmente la vite di 1/4 di giro, poi abbassare la leva e verificare la tenuta del prodotto, se necessario ripetere l'operazione fino a trovare il corretto fissaggio.

(GB) To increase the closing force, manually turn the screw by 1/4 turn, then lower the lever and check the tightness of the product, if necessary repeat the operation until the correct fixing is found.

(DE) Um die Schließkraft zu erhöhen, drehen Sie die Schraube von Hand um 1/4 Umdrehung, senken Sie dann den Hebel ab und prüfen Sie die Dichtheit des Produkts, wiederholen Sie gegebenenfalls den Vorgang, bis die richtige Befestigung gefunden ist.

(PL) Aby zwiększyć siłę zacisku należy przekręcić śrubę o 1/4 obrotu, a następnie opuścić dźwignię i sprawdzić czy siła jest wystarczająca żeby bagażnik nie poruszał się na boki. W razie potrzeby operację należy powtórzyć, aż do znalezienia prawidłowej siły zacisku.

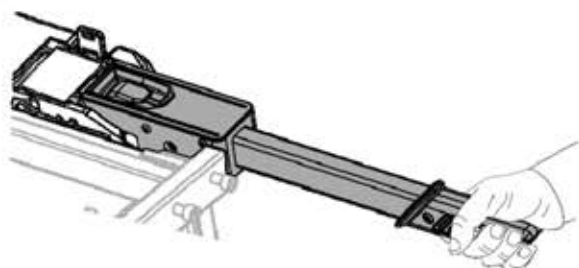
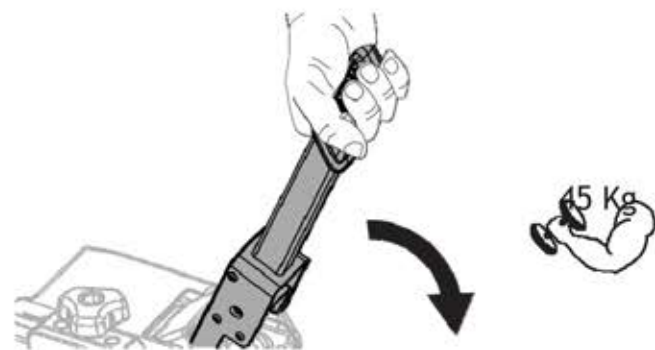

SK Zelena farba
ES Color verde
PT cor verde
IT Colore verde
EN Green colour
DE Grüne Farbe
PL Kolor zielony

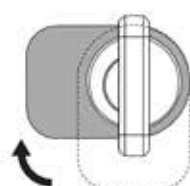

Zamknut
ES Cerrada
PT Fechado
IT Chiusa
EN Lock
DE Geschlossen
PL Zamknięty



(SK) Vždy uzamknite výrobok aj na krátke cesty. Vždy vytiahnite kľúč.

(ES) Bloquee siempre el portabicicletas, incluso para viajes cortos. Retire siempre la llave

(IT) Chiudere sempre a chiave il prodotto anche per brevi spostamenti. Sfilare sempre la chiave.

(EN) Always lock the product even for short trips. Always take out the key.

(DE) Auch bei kurzen Strecken muss den Träger immer gesperrt sein.

Ziehen Sie immer den Schlüssel ab.

(PL) Produkt należy zawsze zamykać, nawet przy krótkim użytkowaniu. Zawsze wyjmuj klucz.

9

(SK) Po otestovaní svetiel pripevnite elektrický kábel k sklopnému rámu pomocou 4 plastových uchytiak (X), kábel nesmie byť pricviknutý a nesmie sa dotýkať zeme.

(ES) Fije el cable eléctrico al bastidor de inclinación utilizando las 4 bridas de plástico (X), el cable no debe quedar pinzado y no debe tocar el suelo.

(IT) Fissare il cavo elettrico al telaio basculante mediante le 4 fascette in plastica (X), il cavo non deve essere pizzicato e non deve toccare il suolo.

(EN) Secure the electrical cable to the tilt frame using the 4 plastic ties (X), the cable must not be pinched and must not touch the ground.

(DE) Sichern Sie das Stromkabel mit den 4 Kunststoffbindern (X) am Kipprahmen; das Kabel darf nicht gequetscht werden und nicht den Boden berühren.

(PL) Przymocować kabel elektryczny do ramy za pomocą 4 plastikowych opasek zaciskowych (X), kabel nie może być ściśnięty i nie może dotykać do podłoża.

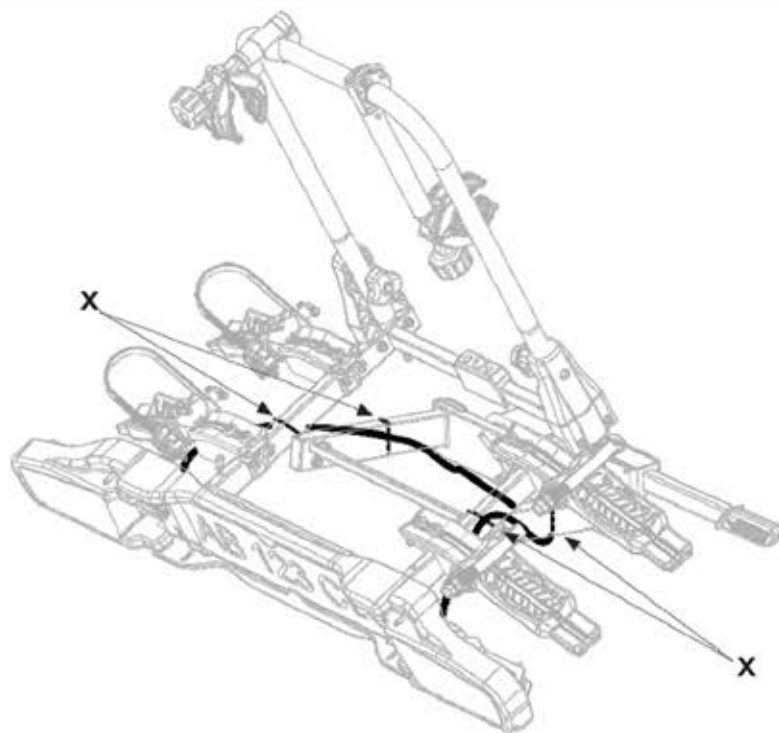

Otvárание a nastavenie uzamykacieho systému - Apertura y ajuste del sistema de cierre -
 Apertura e regolazione del sistema di chiusura - Opening and adjusting the locking system
 - Öffnen und Einstellen des Schließsystems - Otwieranie i regulacja urządzenia blokującego

08

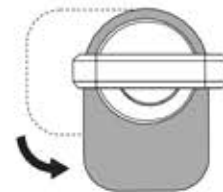
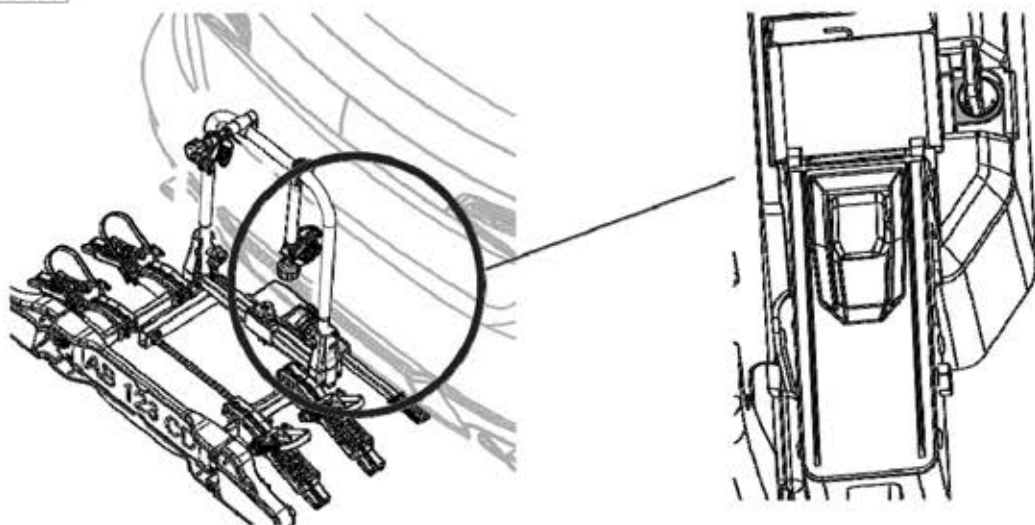

FR Ouvert
 ES Abiert
 PT Aberto
 IT Apert
 EN Open
 DE Offen
 PL Otwarty

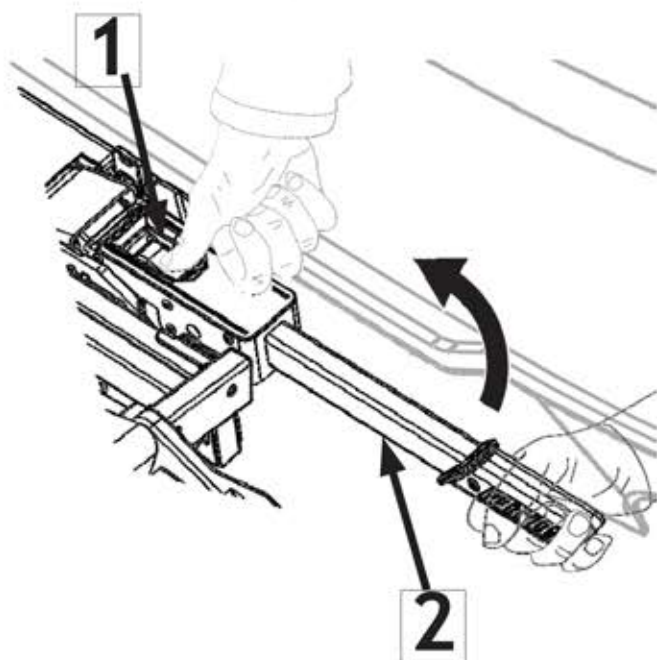

(SK) Stlačte tlačidlo 1 a súčasne zdvihnite páku 2.
 (ES) Pulse el botón 1 y al mismo tiempo levante la palanca 2.
 (IT) Premere il pulsante 1 e simultaneamente sollevare la leva 2.
 (EN) Press button 1 and simultaneously lift lever 2.
 (DE) Taste 1 drücken und gleichzeitig Hebel 2 anheben.
 (PL) Naciśnij przycisk 1 i jednocześnie podnieś dźwignię 2.

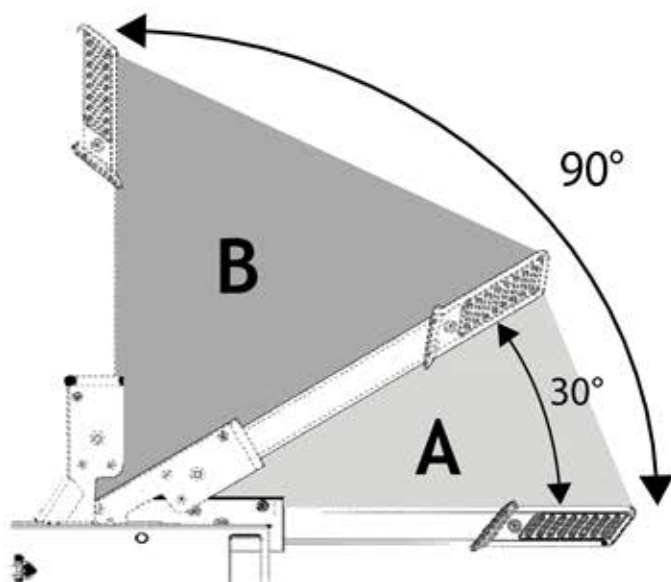

(SK) Zdvih A identifikuje zdvih, pri ktorom výrobok zostáva na guli, zdvih B je zdvih potrebný na odinštalovanie produktu.
 (ES) La carrera A identifica la carrera por la que el producto permanece en posición en la bola, la carrera B es la carrera necesaria para desinstalar el producto.
 (IT) La corsa A identifica la corsa entro la quale il prodotto rimane in posizione sulla sfera, la corsa B e la corsa necessaria per disinstallare il prodotto.
 (EN) Stroke A identifies the stroke by which the product remains in position on the ball, stroke B is the stroke required to uninstall the product.
 (DE) Hub A bezeichnet den Hub, mit dem das Produkt auf der Kugel verbleibt, Hub B ist der Hub, der erforderlich ist, um das Produkt zu demontieren.
 (PL) Skok A określa skok, przy którym bagażnik pozostaje jeszcze na kuli haka, skok B jest skokiem wymaganym do demontażu bagażnika.

04

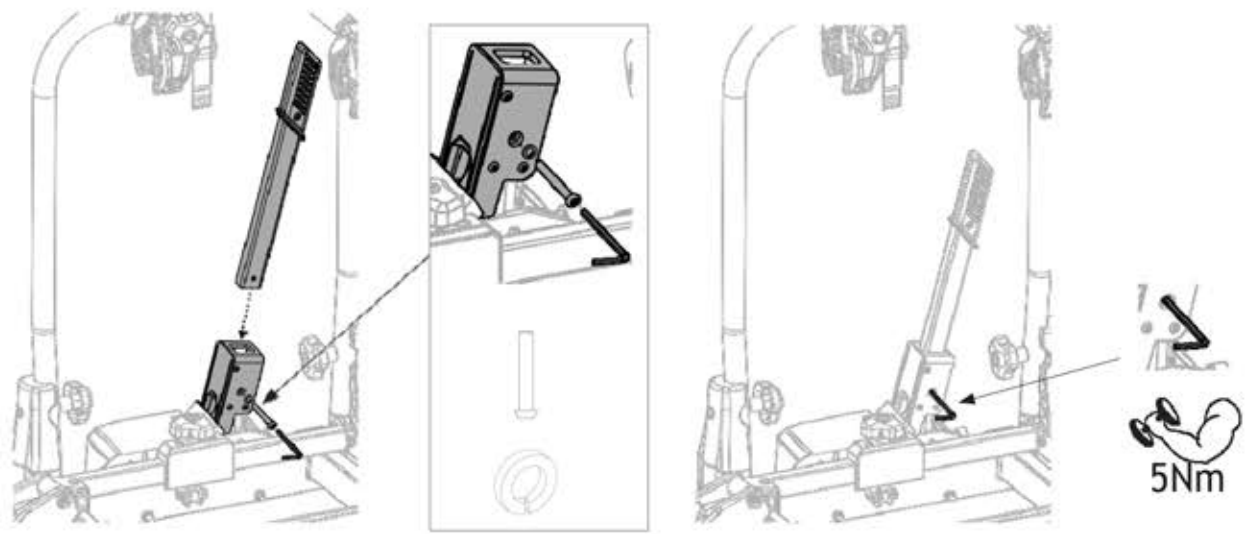

05

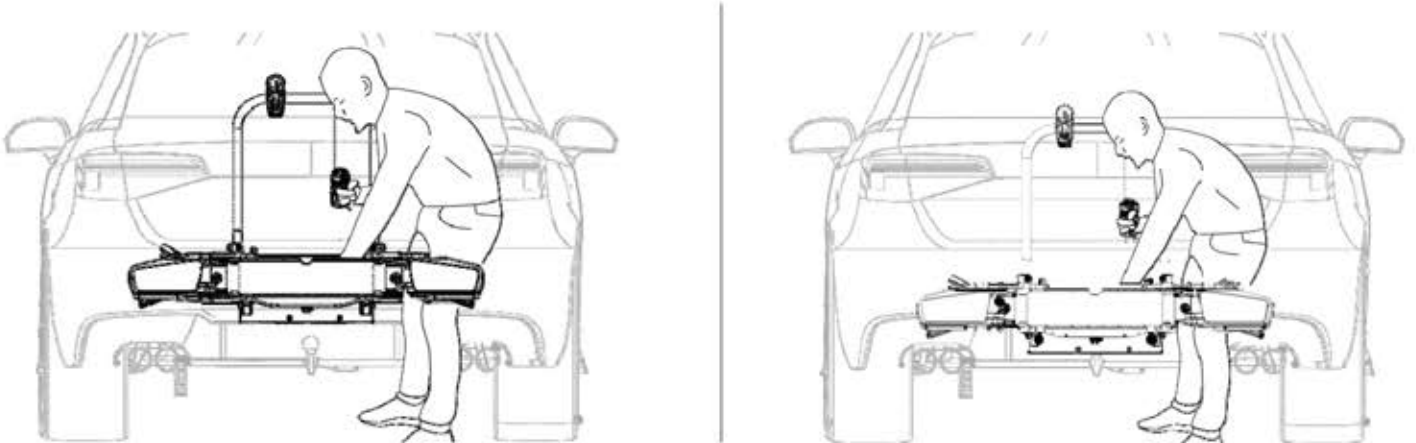

06

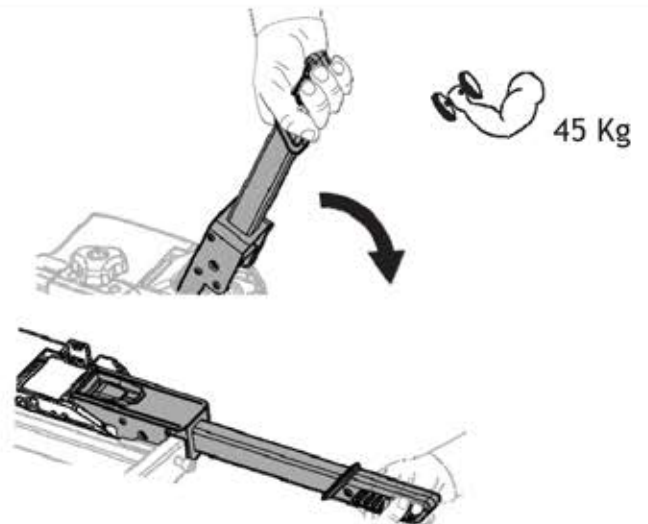
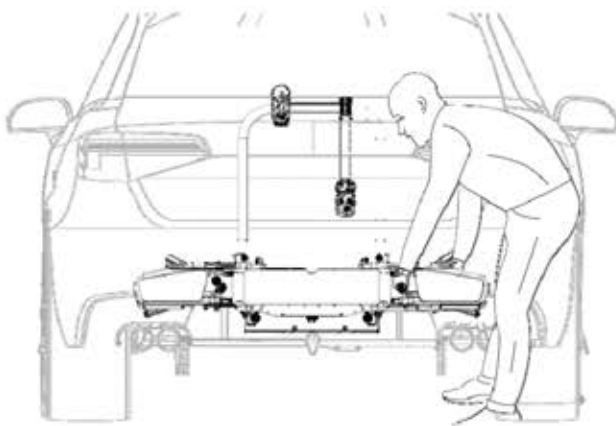

07

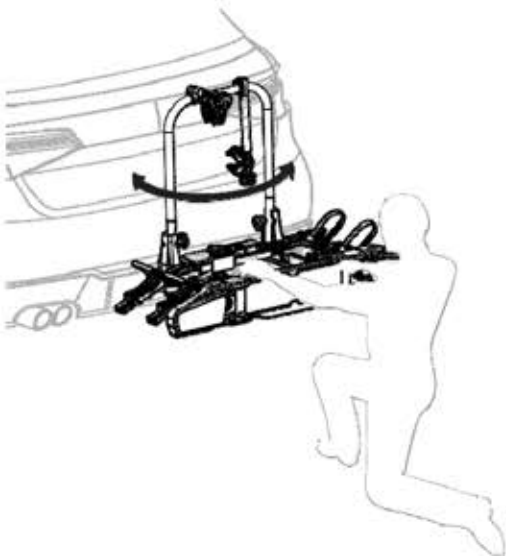

(SK) Skontrolujte, či sa nosič bicyklov neotáča, ak je výrobok upevnený, pokračujte krokom 10 v opačnom prípade prejdite na krok 09, aby ste nastavili systém uzamykania.

(ES) Compruebe si el portabicicletas no gira, si está fijo, pase al paso 10, de lo contrario pase al paso 09 para ajustar el sistema de bloqueo.

(IT) Verificare se il prodotto non ruota, se il prodotto è fisso, procedere alla fase 10 altrimenti procedere alla fase 09, per effettuare la regolazione del sistema di chiusura.

(EN) Check if the bike rack does not rotate, if the product is fixed, proceed to step 10 otherwise proceed to step 09 to adjust the locking system.

(DE) Prüfen Sie, ob sich der Fahrradträger nicht dreht. Wenn er fest ist, fahren Sie mit Schritt 10 fort, andernfalls fahren Sie mit Schritt 09 fort, um das Verriegelungssystem einzustellen.



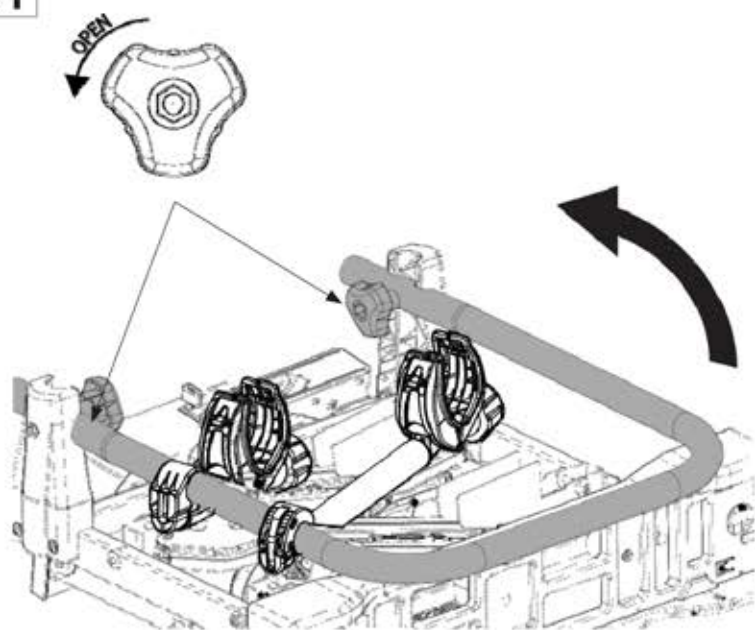
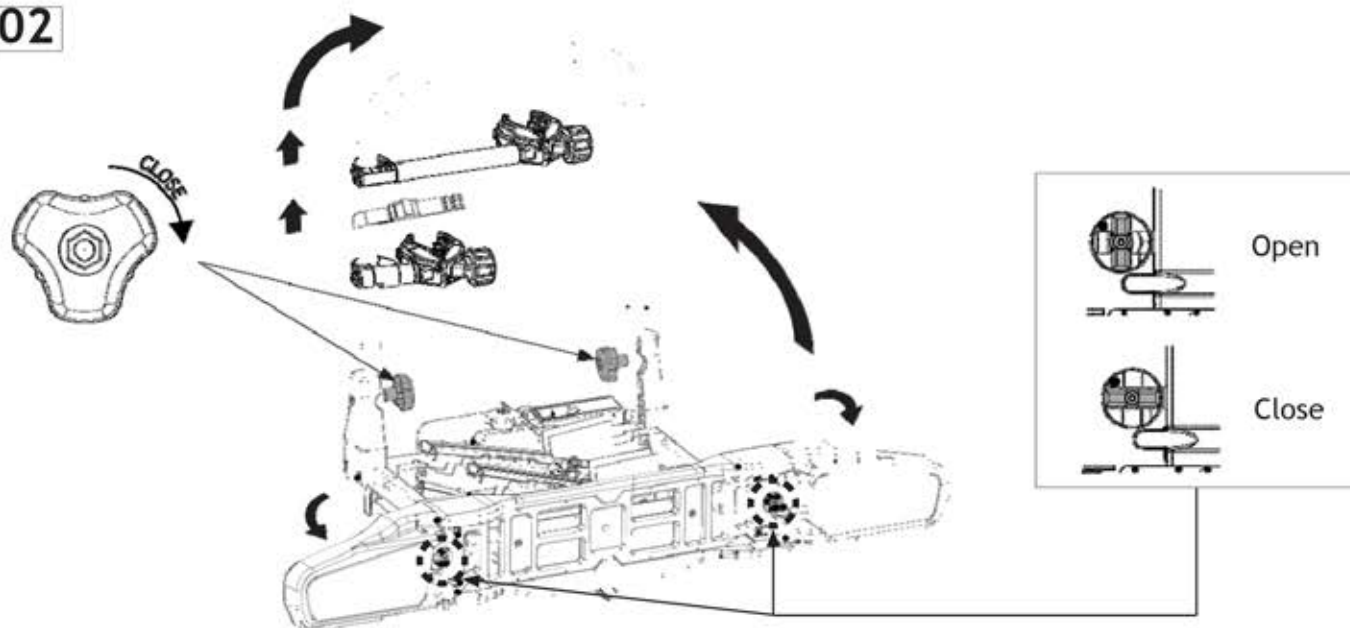

(PL) Sprawdź, czy bagażnik rowerowy nie obraca się. Jeśli jest dobrze zamocowany, przejdź do kroku 10, w przeciwnym razie przejdź do kroku 09 aby wyregulować urządzenie blokujące

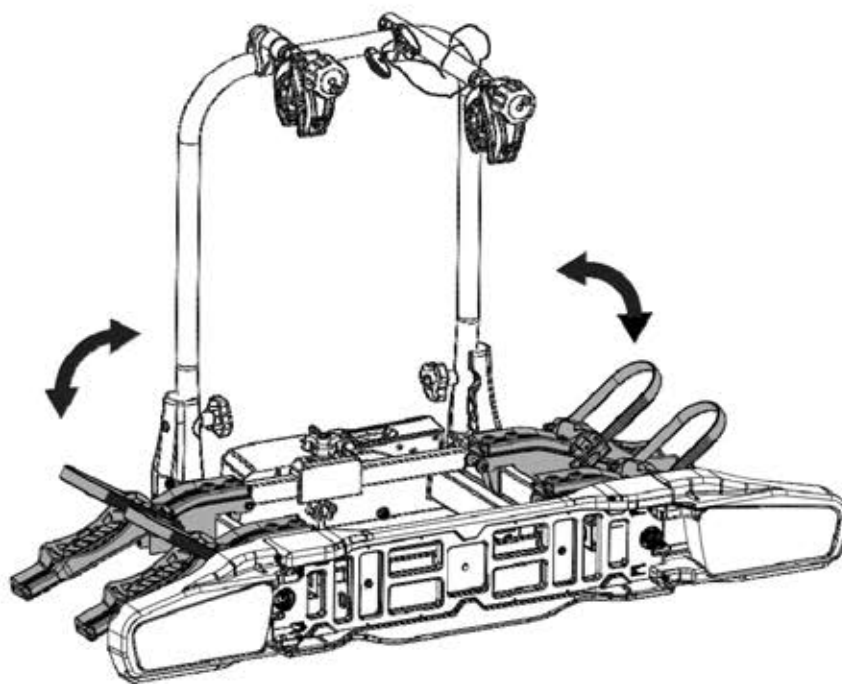
01**02****03**

- (SK) Otvorte podpery kolies.
 (ES) Abrir los soportes de las ruedas.
 (PT) Abrir os suportes das rodas.
 (IT) Aprire i supporti ruota.
 (GB) Open the wheel supports.
 (DE) Öffnen Sie die Radträger.
 (PL) Rozłóż podstawki pod koła.

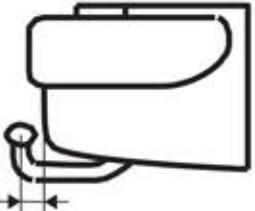
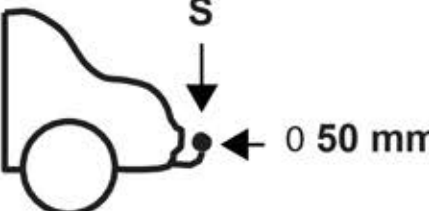

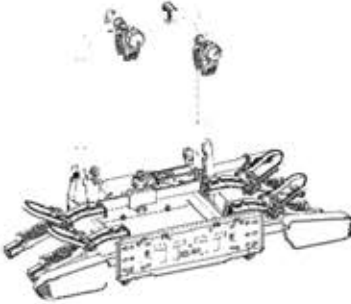
Povolené zaťaženie na nosiči bicyklov - Authorized load on the bike rack - Peso Autorizzato sul portabici
 - Carga autorizada en el portabicicletas - Freigegebenes Gewicht am Fahrradträger
 Dopuszczalne obciążenie bagażnika rowerowego

| | | |
|--|---|--|
|  <p>≥ 60 mm</p> |  <p>S 0 50 mm</p> |  <p>4x4</p> |
| <p>S</p> |  <p>17 Kg</p> | <p>2  max</p> |
| <p>50 kg</p> | | <p>Max 33 Kg</p> |
| <p>60 Kg</p> | | <p>Max 43 Kg</p> |
| <p>65 Kg</p> | | <p>Max 48 Kg</p> |
| <p>70 Kg</p> | | <p>Max 53 Kg</p> |
| <p>75 Kg</p> | | <p>Max 58 Kg</p> |
| <p>80 Kg ></p> | | <p>Max 60 Kg</p> |

SK) Skontrolujte, či je ťažná guľa bez prachu alebo oleja a či je v dobrom stave. Niektorí výrobcovia chránia svoje ťažné zariadenia náterom.

Ak nosič správne nesedí, zrušte operáciu a kontaktujte predajcu Green Valley.

(ES) Limpie el enganche antes de cada uso.

Comprobar que la bola de enganche esté libre de polvo o aceite y que esté en buen estado.

Algunos fabricantes protegen sus bolas de enganche con un revestimiento de pintura.

Si el portabicicletas no se monta correctamente, cancelar la operación y ponerse en contacto con un detallista Green Valley.

(IT) Verificare che il gancio traino sia pulito ed in buono stato.

Alcuni produttori di gancio traino proteggono il loro gancio di traino con della vernice, il suo spessore potrebbe compromettere il montaggio, nel caso eliminarla.

In caso di problemi di montaggio, contattare il distributore Green Valley.

(GB) Check that the tow ball is free of dust or oil and is in good condition.

Some manufacturers protect their towballs with a paint coating.

If the carrier does not fit properly, cancel the operation and contact a Green Valley dealer.

(IT) Prüfen Sie, ob die Kugelstange der Kupplung sauber und in gutem Zustand ist.

Einige Hersteller von Anhängervorrichtungen schützen ihre Anhängervorrichtungen mit einer Farbe, deren Dicke die Montage beeinträchtigen kann; entfernen Sie diese gegebenenfalls. Bei Montageproblemen wenden Sie sich bitte an Ihren Green Valley-Händler.

(PL) Sprawdź czy kula haka nie jest zabrudzona, zwłaszcza smarem i czy jest w dobrym stanie.

Niektórzy producenci zabezpieczają kule powłoką lakierniczą.

Jeśli bagażnik nie pasuje poprawnie, wstrzymaj się z montażem i skontaktuj z przedstawicielem Green Valley.

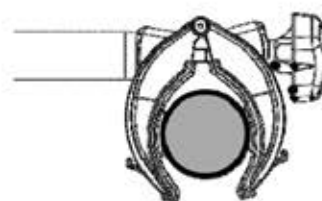
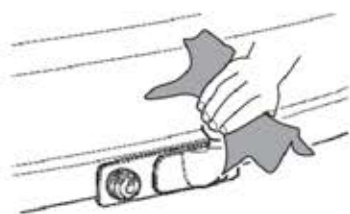

22-80 mm

Green TOURER 2

Green Valley

Cod. = 160663-2



Rev 01-01-2023

Montážny Návod

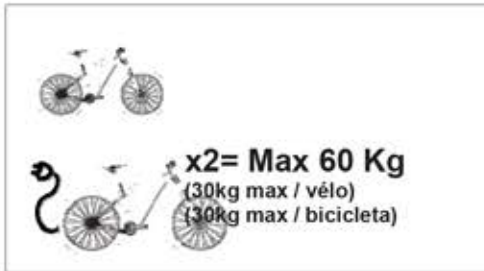

Max 2 E-Bikes

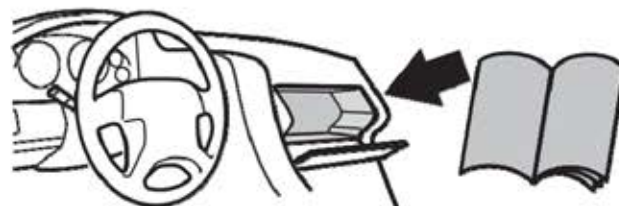
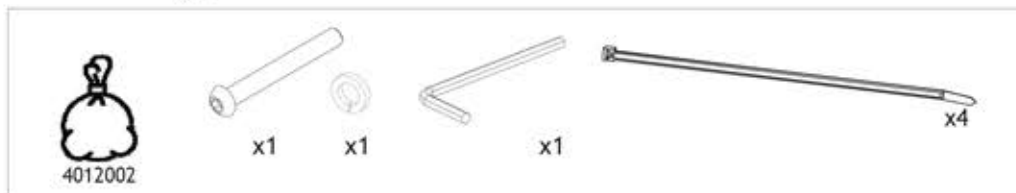
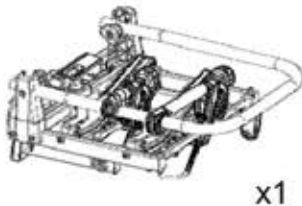
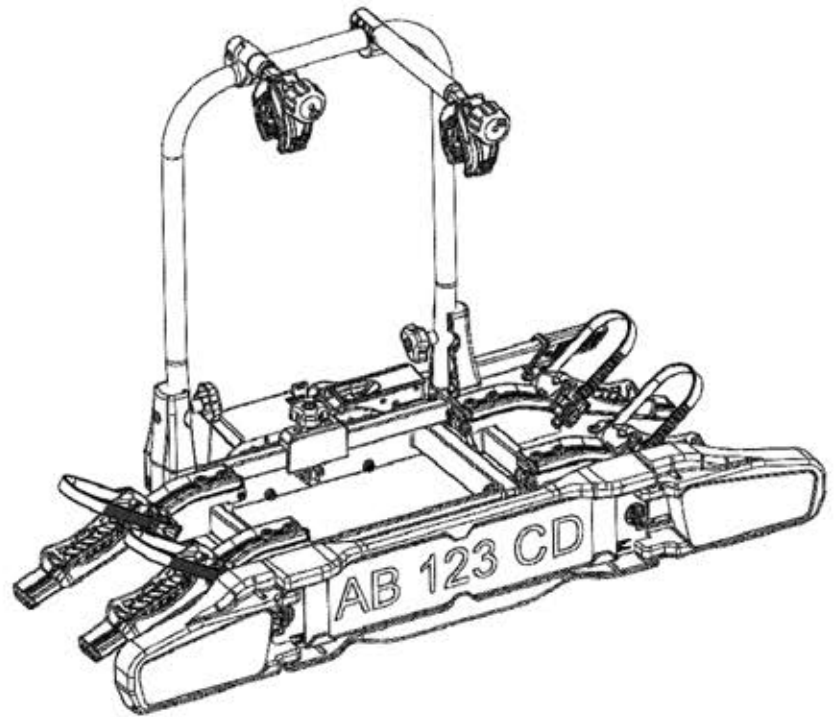
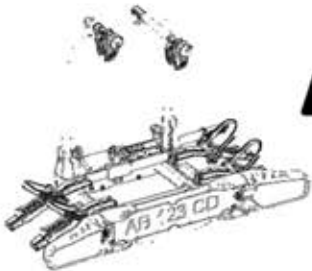

(SK) Pred inštaláciou nosiča bicyklov na ťažné zariadenie vášho vozidla si prečítajte návod.
(GB) Please read the manual before installing the bike carrier on the tow bar of your vehicle.